

ALLES FÜR IHREN VOLVO
WAGNER & GÜNTHER

<http://www.w-und-g.de>
mail@w-und-g.de

Euro-Preisliste

VOLVO 700/900-Serie



01.08.2011

Öffnungszeiten

Montag - Donnerstag 8:30 - 12:30 Uhr
13:00 - 17:30 Uhr
Freitag 8:30 - 14:30 Uhr

Billwerder Ring 9 • 21035 Hamburg • Tel. 040/734 736-0 • Fax 040/734 736-20

Alle Preisangaben in Euro inklusive Mehrwertsteuer!

Kantig markant: Der Volvo 700 / 900

Eckig startete VOLVO in die achtziger Jahre - eckig und höchst erfolgreich: Der im Februar 1982 vorgestellte 760 GLE entwickelte sich sofort zum Verkaufsschlager. Nicht nur in Skandinavien, sondern auch auf den für VOLVO so wichtigen Exportmärkten (allem voran die USA). Das neue Modell setzte Akzente, zu allererst natürlich mit seiner prägnanten Linienführung, für die VOLVO-Chefdesigner Jan Wilsgaard verantwortlich zeichnete. Vielleicht vermochte das scharfkantig geformte Blechkleid nicht jedermann auf Anhieb zu begeistern - handfeste Vorteile bot es dagegen schon: So präsentierte sich der Innenraum des neuen 760 GLE ebenso geräumig wie lichtdurchflutet und überzeugte durch seine reichhaltige, beinahe luxuriöse Ausstattung. Ein Stahlschiebedach, das wie die Fenster elektrisch betätigt wurde, zählte ebenso zum serienmässigen Lieferumfang wie Servolenkung und Zentralverriegelung. Klimaanlage und Lederpolster gab es gegen Aufpreis.

Unter seinem Blech gab sich der neue, zunächst nur als viertürige Limousine lieferbare VOLVO vergleichsweise konventionell. Wobei der aus der 260-Serie bekannte V6-Motor mit Benzineinspritzung - B28E genannt und anfänglich 128 PS Stark - zum Zuge kam. Ob der Kunde das manuelle Vierganggetriebe samt Overdrive lieber selbst bediente oder sich von einer Vierstufen-Automatik verwöhnen liess, blieb ihm überlassen. Dass der Neuling in Sachen Sicherheit wie Verarbeitungsqualität höchsten Ansprüchen genügte, durfte man bei einem VOLVO erwarten.

Alles in allem ein gelungener Wurf, dieser nagelneue 760 GLE - und ein Konzept, dem sein Hersteller lange Jahre treu bleiben sollte. Verständlich also, dass immer neue Versionen die Siebener-Baureihe - es lebe das Baukastenprinzip! - nach und nach ergänzten. So erschien schon bald ein Turbo-Diesel (D24T) mit 109 PS, auf den 1983 der 760 Turbo folgte. Dessen aufgeladener Vierzylinder mit 173 PS (B23ET) sorgte für eine Höchstgeschwindigkeit von 200 km/h - und machte aus der viertürigen Limousine einen verkappten Sportwagen. Der nächste Entwicklungsschritt ging im Jahr darauf, also 1984, über die Bühne: Der 740 mit Vierzylindermotor gab seinen Enstand. Komplettiert wurde die 740/760-Familie 1985 durch eine besonders heiß erwartete Karosserievariante: Den Kombi. Dieser schicke Fünftürer (den viele für erheblich attraktiver halten als die Limousine) verband auf überzeugende Art Praktikabilität mit Eleganz - während der zweite Neuling des Jahres 1985, das von Bertone in Form gebrachte 780 Coupé, ganz auf Exklusivität ausgerichtet war. Selbst wenn es auf einigen Märkten mit Dieselmotor bestellt werden konnte. Die folgenden Jahre bescherten der 740/760-Baureihe nur bescheidene optische Modifikationen - erwähnenswert ist allenfalls das milde Facelifting, das man dem 760 ab Modelljahrgang 1988 spendierte und das sich, insgesamt weniger scharfkantig, durch eine flachere Frontpartie auszeichnete. Dafür wartete VOLVO mit einer ganzen Fülle technischer Verbesserungen (etwa einer hinteren Einzelradaufhängung für den 760) sowie verschiedener Motoren- und Ausstattungsvarianten auf. Vor allem der im selben Jahr vorgestellte vierzylindrige B234F - ein Doppelnockenwellen-Triebwerk mit 4 Ventilen pro Zylinder und 159 PS - wies den Weg in die Zukunft.

Und Zukunft hat das mit der 740/760-Serie realisierte Konzept noch heute, denn die im Sommer 1990 vorgestellte 900-Baureihe basiert auf ihren erfolgreichen Vorgängern. Sie setzt nach wie vor auf Limousine und Kombi, die als VOLVO 940 - in den Versionen GL, GLE, GLT, SE oder Turbo - und als VOLVO 960 GLE lieferbar sind oder waren. Optisch überzeugen die in Ihrer Grundform mit der 700-Serie nach wie vor übereinstimmenden Fahrzeuge, die jetzt freilich mit weicheren, flüssigeren Linien und überarbeiteter Front- wie Heckpartie daherkommen. Unter dem Blech hat vor allem der 960 mit seinem nagelneuen B6304F-Triebwerk (B=Benzin, 6=6 Zylinder, 30=3,0 l Hubraum, 4=4 Ventile, F=Benzineinspritzung und Katalysator) einiges zu bieten: Den mit 204 PS bis heute stärksten Personenwagen-Serienmotor von VOLVO, der diesen noblen Sechszylinder auf über 200 km/h treibt.

Wer es etwas bescheidener liebt, kommt seit 1994 auf seine Kosten: Da zeigte VOLVO den „neuen“ 960, der mit noch „softerer“ Linienführung und einem auf 2,5 l reduzierten 170-PS-Motor den Einstieg in die automobilen Oberklasse finanziell erleichterte. Inzwischen laufen die stattlichen Vier- und Sechszylinder als S90/V90...

Bestellhinweise

So können Sie bei uns Bestellen:

schriftlich (e-Mail, Fax) oder einfach telefonisch.

Wir bitten Sie darum bei Ihrer Bestellung die Fahrzeug-Ident.-Nr. (YV1..) anzugeben. Dadurch erleichtern Sie uns nicht nur die Arbeit, sondern vermeiden auch Irrtümer beider Seiten.

Sonderbestellungen: Ersatzteile, die wir speziell auf Ihren Wunsch bestellen, können wir leider nicht zurücknehmen!

Zahlungsoptionen:

Nachnahme

Nachnahmesendungen werden nur über die Post/DHL ausgeliefert. Den Rechnungsbetrag zzgl. der Nachnahmegebühr (Euro 4,20), bezahlen Sie beim Frachtführer direkt.

Nicht bei Speditionssendungen möglich!

Vorkasse

Wenn Sie im voraus bezahlen möchten, dann senden wir Ihnen per e-Mail oder Fax eine Proforma Rechnung mit unserer Bankverbindung. Bei Geldeingang auf unserem Bankkonto versenden wir Ihre Ware.

Lastschriftverfahren

Bei dieser Zahlungsoption, benötigen wir Ihre Bankverbindung schriftlich oder telefonisch. 8 Tage nach Liefer-/Rechnungsdatum werden wir den Rechnungsbetrag von Ihrem Bankkonto abbuchen..

Sollte einmal ein Lastschrifteinzug „platzen“, fällt zum Rechnungsbetrag noch eine Rücklastschriftgebühr (zwischen Euro 4,50 – 8,50) an.

Versandmöglichkeiten:

Post/DHL

Unser normaler Paket versand erfolgt durch die Post/DHL. Hier fallen die Versandkosten je nach Größe und Gewicht an. Die Sendung ist zu 90% am nächsten Tag bei Ihnen.

Hellmann Night Express

Wenn Sie 100%ig am nächsten Tag Ihre Sendung benötigen, bieten wir diese Versandart an. Hier müssen Sie bis 14:00Uhr bestellt haben und je nach Größe/Gewicht und Entfernung Ihrer Sendung fallen ca. Euro 20,00 bis 30,00 zusätzlich an.

Spedition

Über die Spedition versenden wir große und/oder schwere Teile (z. B. Frontscheibe; Teile über 30kg).

Hier fallen Versandkosten in Höhe von ca. Euro 20,00 bis 30,00 an.

Auslieferung der Ware:

Wenn Sie montags-donnerstags bei uns bis 15:00 Uhr Bestellen, können wir Ihre Ware am gleichen Tag bereits versenden. Freitags geht Ihre Ware noch am selben Tag raus, wenn Sie bis ca. 11:30 Uhr bei uns bestellen.(soweit vorrätig).

Austauschteile: Austauschteile (Altteile) müssen im einwandfreiem Zustand (gereinigt und nicht zerlegt) im Originalkarton frei an uns zurück gesandt werden. Andernfalls kann keine Pfanderstattung erfolgen. Erhalten wir die Sendung ohne Originalkarton, müssen wir Ihnen Euro 10,00 vom Pfandbetrag abziehen.

Widerrufsrecht/Rückgaberecht: Der Käufer hat das Recht, ohne Angabe von Gründen innerhalb von 2 Wochen nach Erhalt der Ware den Vertrag schriftlich zu widerrufen oder die Ware zurück zu schicken. Die Verkäuferin ist verpflichtet, durch den Kunden geleistete Zahlungen zu erstatten. Die Rücksendekosten bei einem Warenwert bis 40 EURO trägt der Kunde.

Alle angegebenen Preise enthalten die gesetzliche Mehrwertsteuer und sind freibleibend. Weitere Informationen entnehmen Sie bitte den „Allgemeinen Geschäftsbedingungen“ auf der letzten Seite.

ALLES FÜR IHREN VOLVO
WAGNER & GÜNTHER

Vertriebs-GmbH
Billwerder Ring 9
21035 Hamburg

<http://www.w-und-g.de>
mail@w-und-g.de

Öffnungszeiten

Mo - Do 8:30 - 12:30 Uhr
13:00 - 17:30 Uhr
Fr 8:30 - 14:30 Uhr

Typenübersicht

Das Serviceschild bis Baujahr 1989

(an der linken B-Säule zur hinteren Tür)

VERSION	MARKET TYPE	VERSION	CHASSIS TYPE
CHASSISTYP	CHASSIS TYPE	CHASSIS TYPE	
BROMSAR	BRAKES	FREINS	
FÖRQASARE	CARBURETOR	CARBURATEUR	
BRÄNSLEPUMP	FUEL PUMP	POMPE DE CARBUNT.	
ALTERNATIV	OPTION	OPTION	
KOPPLING	CLUTCH	EMBRAYAGE	
GENERATOR	DYNAMO	DYNAMO	
STYRVÄXEL	STEERING-GEAR	BOITIER DE DIRECTION	

VOLVO
1231247

Das Typenschild Baujahr 1990-1995

(auf dem Frontblech rechts unter der Motorhaube)

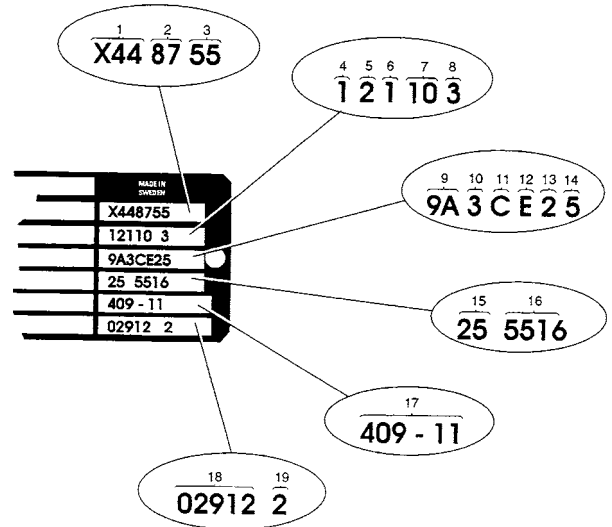

Die Fahrzeug-Ident.-Nr. (Fahrgestell-Nr.)

YV1 745 87 2 M 1 123456

① ② ③ ④ ⑤ ⑥ ⑦

Umschlüsselung Serviceschild:

1. Herstellercode
2. Fahrzeugtyp
3. Motortyp
4. Getriebetyp
5. Modelljahrcode
6. Fabrikcode
7. Fahrgestell-Nr.

Umschlüsselung Typenschild:

- | | |
|---------------------------|-----------------------------|
| 1. Fahrzeugtyp | 11. Stossdämpfer hinten |
| 2. Motortyp | 12. Hinterfeder |
| 3. Ausführungsstandard | 13. Querstabilisator hinten |
| 4. Karosserie | 14. Stossgummi |
| 5. Getriebetyp | 15. Emission |
| 6. Lenkradplatzierung | 16. Innenausstattung |
| 7. Marktcode | 17. Farbcode |
| 8. <u>Bremsentyp</u> | 18. Spezialfahrzeugnummer |
| 9. Federbein | 19. Lenkgetriebe |
| 10. Querstabilisator vorn | |

Die wichtigsten Umschlüsselungen:

Motortyp

20. B200G	76. D24T
21. B200FT	77. D24
23. B200K	80. B230G
24. B19E/B200E	81. B230A/234G/230FK
25. B204FT	82. B230GT/230FT o.EGR, o.TWC
26. B19ET/B200ET	83. B200K/230FD Pulsair, EGR
27. B200F	84. B23E -84/B230E 85-
28. B204GT	85. B230FB
29. B204E	86. B23ET/230ET, FT EGR, TWC
62. B28A	87. B23FT/230FT TWC, o.EGR
68. B28E -86/B280E 87-	88. B230F
69. B28F -86/B280F 87-	89. B234F
74. D24TIC	95. B6304F/FS TWC
75. D24TIC	98. B6304G/GS o.TWC

Getriebetyp

1. M90 5-Gang	D 1983
2. M46 4-Gang/Overdrive	E 1984
3. M47 5-Gang	F 1985
5. AW -87/ZF22 88- (m. Durchkuppl.)	G 1986
6. AW 88- (m. Durchkupplung)	H 1987
7. AW (ohne Durchkupplung)	J 1988
9. BW55	K 1989

Bremsentyp

2. Girling vorn / ATE hinten	M 1991
3. DBA vorn / ATE hinten	N 1992
4. Girling vorn und hinten	P 1993
5. DBA vorn / Girling hinten	R 1994
	S 1995
	T 1996
	V 1997
	W 1998

Auspuffanlagen 700

740 -1987 (ohne Kat) B23E / 230E, K

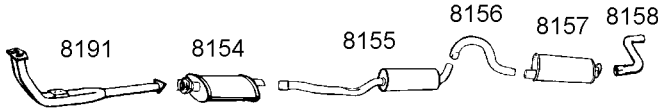

Schalldämpfer vorn	8154	49,00
Schalldämpfer mitte	8155	75,00
Mittelrohr	8156	17,90
Schalldämpfer hinten	8157	65,00
Endrohr	8158	17,00
Montagesatz	8192	29,90
Halbsatz (ab 8154)	12003	220,00
Halbsatz „Volvo Original“	271353	a.Anfr.
Montagesatz Original (für 272263)	272298	32,00
Flammrohr	8191	85,00
Auspuffsatz komplett	70403	295,00

740 Kat 1986-87 B230F

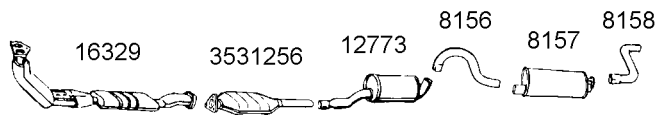

Schalldämpfer vorn	12773	75,00
Mittelrohr	8156	17,90
Schalldämpfer hinten	8157	65,00
Endrohr	8158	17,00
Montagesatz	14493	20,00
Halbsatz (ab 12773)	12004	175,00
Halbsatz „Volvo Original“	272259	175,00
Montagesatz Original (für 272259)	272298	32,00
Flammrohr	16329	139,00
Katalysator Walker	19186	375,00
Katalysator Meca	99950	275,00

740 Kat 1988- B200F / 230F

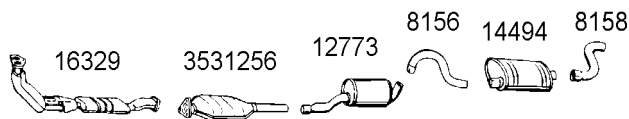

Schalldämpfer vorn	12773	75,00
Mittelrohr	8156	17,90
Schalldämpfer hinten	14494	66,00
Endrohr	8158	17,00
Montagesatz	14496	23,00
Halbsatz (ab 12773)	74002	169,00
Halbsatz „Volvo Original“	272259	175,00
Montagesatz Original (für 272259)		
-1990	272297	32,00
1991-	272296	32,00
Flammrohr	16329	139,00
Katalysator Walker	19186	345,00
Katalysator Meca	99950	249,00

740 GLT Kat 1988- B234FS (16V)

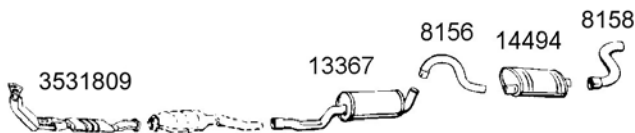

Schalldämpfer vorn	13367	98,00
Mittelrohr	8156	17,90
Schalldämpfer hinten	14494	66,00
Endrohr	8158	17,00
Montagesatz	14518	25,00
Halbsatz (ab 13367)	74031	189,00
Halbsatz „Volvo Original“	272261	289,00
Montagesatz Original (für 272261)		
-1990	272297	32,00
1991-	272296	32,00
Flammrohr	17570	145,00
Katalysator Walker	20419	395,00

740 / 760 Turbo (ohne Kat) 1983-85 B23ET / 230ET

ohne Abb.

a.Anfr.

Wagner & Günther • Tel. 040/734 736-0 • Fax 040/734 736-20

Alle Preisangaben in Euro inklusive Mehrwertsteuer!

Auspuffanlagen 700

740 / 760 Turbo Intercooler Kat 1987 B230FT (Standardausführung)

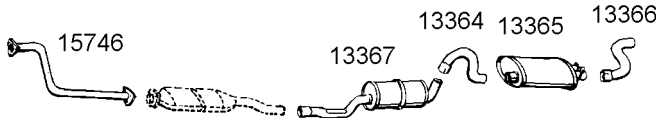

Schalldämpfer vorn	13367	98,00
Mittelrohr	13364	25,00
Schalldämpfer hinten	13365	105,00
Endrohr	13366	23,00
Montagesatz	14867	17,90
Halbsatz (ab 13367)	12010	225,00
Halbsatz "Volvo Original"	272261	289,00
Montagesatz Original (für 272261)	272298	32,00
Flammrohr (-1989)	15746	a.Anfr.
Katalysator Walker	20419	395,00

740 / 760 Turbo Intercooler Kat 1987 B230FT (Sonderausführung, Doppelendrohr)

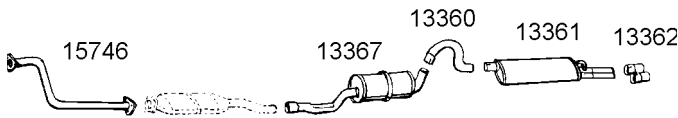

Schalldämpfer vorn	13367	98,00
Mittelrohr	13360	23,00
Schalldämpfer hinten mit Endrohr (2x erforderlich)	13361	149,00
Montagesatz	14497	29,90
Halbsatz (ab 13367)	12009	245,00
Flammrohr	15746	a.Anfr.
Katalysator Walker	20419	395,00

764 Limousine Turbo Kat 1988- B230FT (mit Multi-Link Hinterachse)

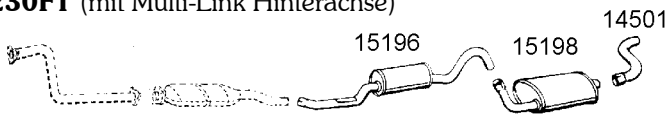

Schalldämpfer vorn	15196	145,00
Schalldämpfer hinten	15198	150,00
Endrohr	14501	29,00
Montagesatz	15199	29,00
Katalysator Walker	20419	395,00

auch für 940 Turbo Kat (Limousine)

745 / 765 Kombi Turbo Intecooler Kat 1988- B230FT

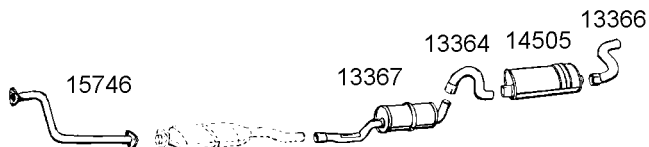

Schalldämpfer vorn	13367	98,00
Mittelrohr	13364	25,00
Schalldämpfer hinten	14505	99,00
Endrohr	13366	23,00
Montagesatz	16328	25,00
Halbsatz (ab 13367)	74028	225,00
Halbsatz "Volvo Original"	272261	289,00
Montagesatz Original (für 272261)		
-1990	272297	32,00
1991-	272296	32,00
Flammrohr (-1989)	15746	a.Anfr.
Flammrohr (1990-)	9146796	a.Anfr.
Katalysator Walker	20419	395,00

744 Limousine Turbo Intercooler Kat 1988- B230FT

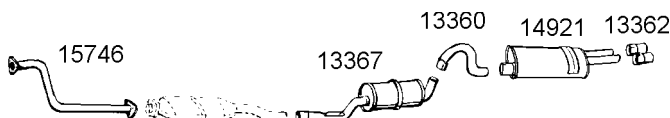

Schalldämpfer vorn	13367	98,00
Mittelrohr	13360	23,00
Schalldämpfer hinten mit Endrohr	14921	149,00
Montagesatz	15203	35,00
Halbsatz (ab 13367)	74027	245,00
Flammrohr (-1989)	15746	a.Anfr.
Katalysator Walker	20419	395,00

Auspuffanlagen 700

740 / 760 Diesel 1983-87 D24

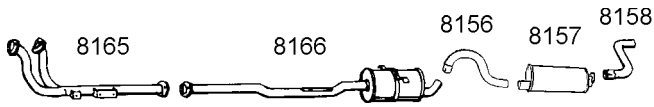

Schalldämpfer vorn	8166	120,00
Mittelrohr	8156	17,90
Schalldämpfer hinten	8157	65,00
Endrohr	8158	17,00
Montagesatz	8167	33,00
Halbsatz (ab 8166)	12011	225,00
Halbsatz „Volvo Original“	271353	a.Anfr.
Montagesatz Original (für 271353)	272298	32,00

Flammrohr	8165	99,00
Auspuffsatz komplett	40330	300,00

740 / 760 Diesel 1988- D24

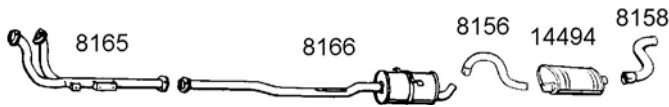

Schalldämpfer vorn	8166	120,00
Mittelrohr	8156	17,90
Schalldämpfer hinten	14494	66,00
Endrohr	8158	17,00
Montagesatz	15206	28,00
Halbsatz (ab 8166)	12021	225,00
Halbsatz „Volvo Original“	271353	a.Anfr.
Montagesatz Original (für 272261)	272297	32,00

Flammrohr	8165	99,00
Auspuffsatz komplett	74035	315,00

740 / 760 Turbo Diesel -1986 D24T

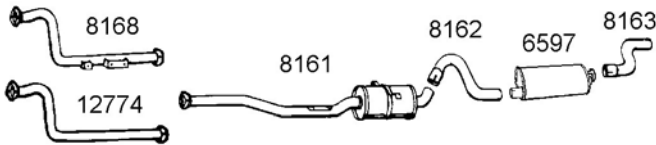

Schalldämpfer vorn	8161	120,00
Mittelrohr	8162	25,00
Schalldämpfer hinten	6597	69,00
Endrohr	8163	25,00
Montagesatz -1985	9654	25,00
Montagesatz 1986	14507	25,00
Halbsatz -1985 (ab 8161)	12012	230,00
Halbsatz 1986 (ab 8161)	1201300	230,00

Flammrohr -1985	8168	99,00
Flammrohr 1986	12774	115,00
Auspuffsatz komplett -1985	40231	320,00
Auspuffsatz komplett 1986	40236	330,00

740 / 760 Turbo Diesel 1987 D24T

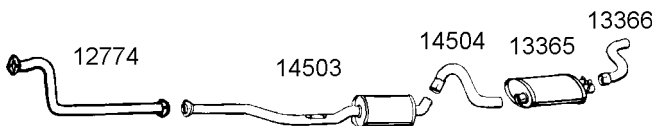

Schalldämpfer vorn	14503	145,00
Mittelrohr	14504	33,00
Schalldämpfer hinten	13365	105,00
Endrohr	13366	23,00
Montagesatz	14520	29,90
Halbsatz (ab 14503)	12014	305,00

Flammrohr	12774	115,00
Auspuffsatz komplett	74016	420,00

745 / 765 Kombi Turbo Diesel 1988- D24T



Schalldämpfer vorn	14503	145,00
Mittelrohr	14504	33,00
Schalldämpfer hinten	14505	99,00
Endrohr	13366	23,00
Montagesatz	14507	25,00
Halbsatz (ab 14503)	12024	305,00

Flammrohr	12774	115,00
Auspuffsatz komplett	74012	415,00

Auspuffanlagen 700

764 Limousine Turbo Diesel 1988- D24T

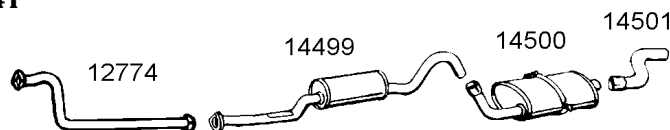

Flammrohr	12774	115,00
Schalldämpfer vorn	14499	155,00
Schalldämpfer hinten	14500	139,00
Endrohr	14501	29,00
Montagesatz	14502	39,00

Auspuffsatz komplett 74011 435,00

740 / 760 Turbo Diesel Intercooler 1986-87 D24TIC

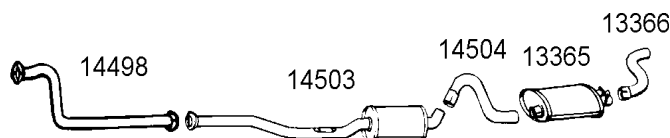

Schalldämpfer vorn	14503	145,00
Mittelrohr	14504	33,00
Schalldämpfer hinten	13365	105,00
Endrohr	13366	23,00
Montagesatz	14521	29,00

Halbsatz (ab 14498) 14017 310,00

Flammrohr	14498	105,00
Auspuffsatz komplett	74017	415,00

745 / 765 Kombi Turbo Diesel Intercooler 1988- D24TIC

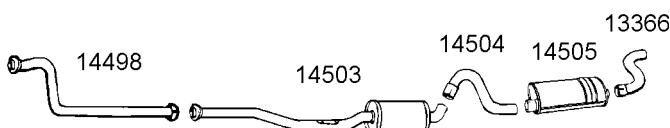

Schalldämpfer vorn	14503	145,00
Mittelrohr	14504	33,00
Schalldämpfer hinten	14505	99,00
Endrohr	13366	23,00
Montagesatz	14868	35,00

Halbsatz (ab 14503) 14021 305,00

Flammrohr	14498	105,00
Auspuffsatz komplett	74021	400,00

764 Limousine Turbo Diesel Intercooler 1988- D24TIC

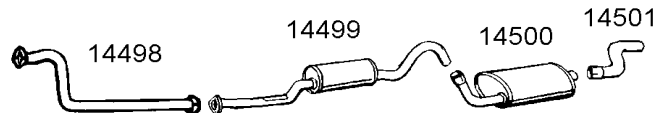

Flammrohr	14498	105,00
Schalldämpfer vorn	14499	155,00
Schalldämpfer hinten	14500	139,00
Endrohr	14501	29,00
Montagesatz	14869	39,00

Auspuffsatz komplett 74020 425,00

765 GLE Kombi Kat 1987 / 1988- B280F

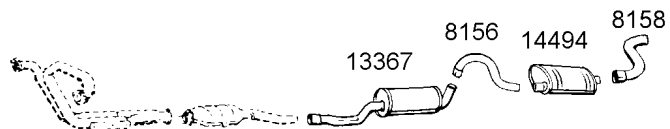

(hinterer Schalldämpfer für MJ 1987 = 8157)

Schalldämpfer vorn	13367	98,00
Mittelrohr	8156	17,90
Schalldämpfer hinten	14494	66,00
Endrohr	8158	17,00
Montagesatz	14518	25,00

Halbsatz (ab 13367) 74031 189,00

Halbsatz "Volvo Original" 272261 289,00

Montagesatz Original (für 272261)		
-1990	272297	32,00
1991-	272296	32,00

764 GLE / 780 Coupé Kat 1988- B280F, FS

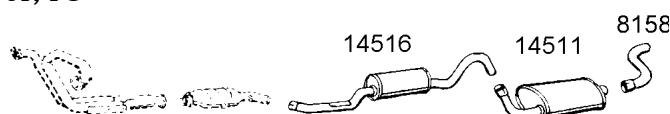

Schalldämpfer vorn	14516	155,00
Schalldämpfer hinten	14511	179,00
Endrohr	8158	17,00
Montagesatz	14517	35,00

Halbsatz (ab 14516) 74015 340,00

760 (ohne Kat) 1983-87 B28A, E

760 GLE Kat -1987

a.Anfr. **B28F**

a.Anfr.

Wagner & Günther • Tel. 040/734 736-0 • Fax 040/734 736-20

Auspuffanlagen 900

940 GL, GLE Kat B200F / 230F, FB

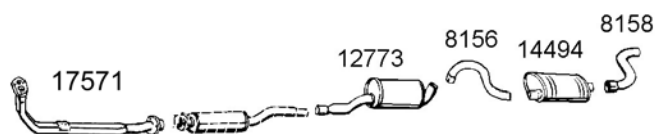

Schalldämpfer vorn	12773	75,00
Mittelrohr	8156	17,90
Schalldämpfer hinten	14494	66,00
Endrohr	8158	17,00
Montagesatz	14496	23,00
Halbsatz (ab 12773)	94022	169,00
Halbsatz „Volvo Original“	272259	175,00
Montagesatz Original (für 272259)	272296	32,00
Flammrohr	17571	139,00
Katalysator Original	3531256	a.Anfr.
Katalysator Walker	19186	345,00
Katalysator Meca	99950	249,00

940 GLT Kat B234F (4-T Fgst.-Nr. -28806 / 5-T Fgst.-Nr. -15200)

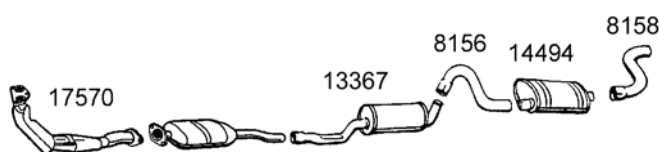

Schalldämpfer vorn	13367	98,00
Schalldämpfer hinten	14494	66,00
Endrohr	8158	17,00
Montagesatz	14513	25,00
Halbsatz (ab 13367)	94030	189,00
Halbsatz „Volvo Original“	272261	289,00
Montagesatz Original (für 272259)	272296	32,00
Flammrohr	17570	145,00
Flammrohr Original	3531809	a.Anfr.
Katalysator Walker	20419	395,00

940 GLT Kat B234F (4-T Fgst.-Nr. 28807- / 5-T Fgst.-Nr. 15201-)

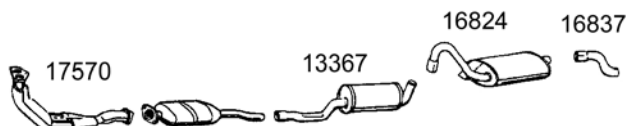

Schalldämpfer vorn	13367	98,00
Schalldämpfer hinten	16824	219,00
Endrohr	16837	30,00
Montagesatz	16826	35,00
Halbsatz (ab 13367)	94002	320,00

Flammrohr/Katalysator siehe vorige Anlage

940 Turbo Intercooler Kat B230FT, FK

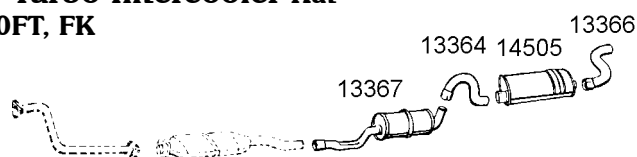

944 Limousine mit Multi-Link-Hinterachse:
Siehe Auspuffanlage 764 B230FT (Seite 6)

Schalldämpfer vorn	13367	98,00
Mittelrohr	13364	25,00
Schalldämpfer hinten	14505	99,00
Endrohr	13366	23,00
Montagesatz	19729	25,00
Halbsatz (ab 13367)	94024	245,00
Halbsatz „Volvo Original“	272261	299,00
Montagesatz Original (für 272261)	272296	32,00
Flammrohr	9146796	a.Anfr.
Katalysator Walker	20419	395,00

Auspuffanlagen 900

964 Limousine Kat -1994 B6304 / 6254

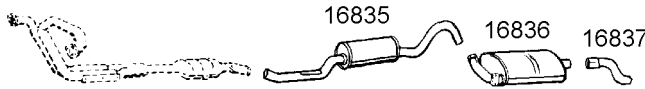

Schalldämpfer vorn	16835	155,00
Schalldämpfer hinten	16836	185,00
Endrohr	16837	30,00
Montagesatz	16838	a.Anfr.

965 Kombi Kat -1994 B6304 / 6254

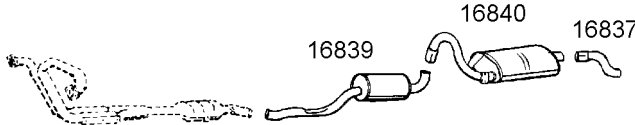

Schalldämpfer vorn	16839	145,00
Schalldämpfer hinten	16840	175,00
Endrohr	16837	30,00
Montagesatz	16841	a.Anfr.

964 / 965 / S90 / V90 1995- B6304 / 6254

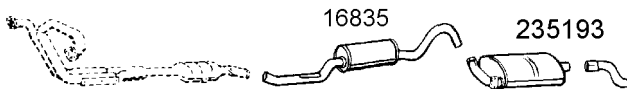

Schalldämpfer vorn	16835	155,00
Schalldämpfer hinten mit		
Endrohr	235193	185,00
Montagesatz	16841	a.Anfr.

940 Diesel D24

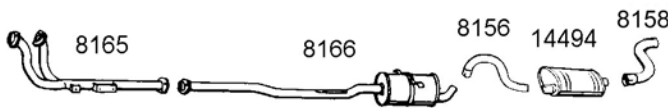

Schalldämpfer vorn	8166	120,00
Mittelrohr	8156	17,90
Schalldämpfer hinten	14494	66,00
Endrohr	8158	17,00
Montagesatz	15206	28,00
Halbsatz (ab 8166)	12021	225,00
Halbsatz „Volvo Original“	271353	a.Anfr.
Montagesatz Original (für 271353)	272296	32,00

Flammrohr	8165	99,00
Auspuffsatz komplett	74035	315,00

940 / 960 Turbo Diesel / Intercooler Starrachse ohne Kat -1994

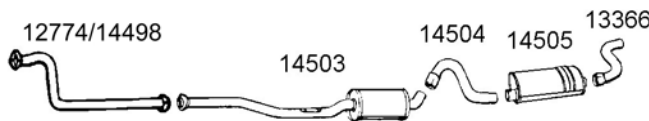

Schalldämpfer vorn (ohne Kat)	14503	145,00
Mittelrohr	14504	33,00
Schalldämpfer hinten	14505	99,00
Endrohr	13366	23,00
Montagesatz D24T	14507	25,00
Montagesatz D24TIC	14868	35,00
Halbsatz D24T (ab 14503)	12024	305,00
Halbsatz D24TIC (ab 14503)	14021	305,00

Flammrohr D24T	12774	115,00
Flammrohr D24TIC (ohne Kat)	14498	105,00

944 / 945 / 965 Turbo Diesel Intercooler Starrachse mit Kat 1993-

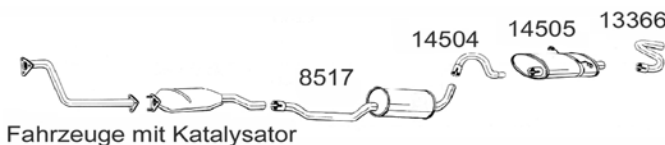

Schalldämpfer vorn	8517	185,00
Mittelrohr	14504	33,00
Schalldämpfer hinten	14505	99,00
Endrohr	13366	23,00
Montagesatz D24TIC	14868	35,00
Halbsatz D24TIC/Kat (ab 8517)	14022	340,00

964 Limousine mit Multi-Link-Hinterachse: Siehe Auspuffanlage 764 (Seite 8, ausser Flammrohr)

Wagner & Günther • Tel. 040/734 736-0 • Fax 040/734 736-20

Simons Sportauspuffanlagen



- Rohr \varnothing = 63,5mm / 2,5"
- Doppelendrohr: \varnothing = 70mm Edelstahl poliert
- Einfachendrohr: \varnothing = 80mm Edelstahl poliert

Achtung: Nur für Fahrzeuge mit Starrachse!

740 GL, GLE, GLT (8V / 16V)

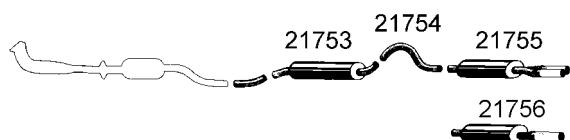

Schalldämpfer vorn	21753	
Mittelrohr	21754	
Schalldämpfer hinten		
- mit Doppelendrohr	21755	149,00
- mit Einfachendrohr	21756	139,00
Kompletanlage mit Werksfreigabe mit Doppelendrohr	21759	295,00
- mit Einfachendrohr	21760	285,00

740 / 760 Turbo

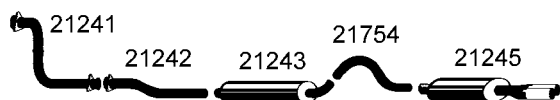

Flammrohr	21241	
Zwischenrohr	21242	
Schalldämpfer vorn	21243	
Mittelrohr	21754	
Schalldämpfer hinten	21245	165,00
Kompletanlage (ab 21243) für Fahrzeuge mit Kat	21249	330,00
Kompletanlage mit Flammrohr für Fahrzeuge ohne Kat	21248	a.Anfr.

940 GL, GLE, GLT (8V / 16V)



Schalldämpfer vorn	21753	
Mittelrohr	21754	
Schalldämpfer hinten	21755	159,00
Montagesatz	21757	
Kompletanlage	217610	330,00

940 Turbo Kat



Schalldämpfer vorn	21243	
Mittelrohr	21754	
Schalldämpfer hinten	21245	169,00
Montagesatz	212475	
Kompletanlage	212491	330,00

700 / 940 Turbo Kat mit Einfachendrohr

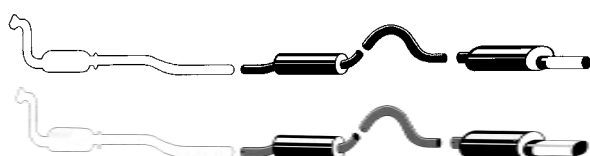

Schalldämpfer vorn		
Mittelrohr		
Schalldämpfer hinten		
Kompletanlage		
mit Endrohr rund 80mm	212492	349,00
mit Endr. flachoval 85/150mm	212494	349,00

Riemensteuerung / Motorlagerung

B200 / 230

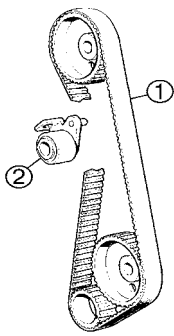

① Zahnriemen -1992	123190	15,00
1993-	1105	24,00
② Spannrolle	633	29,00



③ Riemenschutz oben	516757	25,00
④ Riemenschutz unten	518611	22,00
⑤ Riemenschutz hinten	516756	25,00

B234 (16V) manuelle Riemen Spannung 740

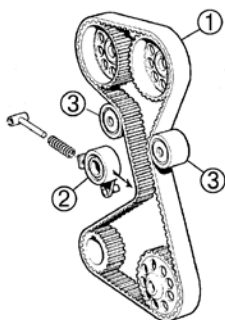

① Zahnriemen	1044	45,50
② Spannrolle	251	49,00
③ Umlenkrolle (2x erforderlich)	369	49,00

Ausgleichsriemen	1045	45,00
Spannrolle Ausgleichsriemen	3547543	49,00
Umlenkrolle Ausgleichsriemen	36700	49,00

B234 (16V) automatische Riemen Spannung 740 1989- / 940

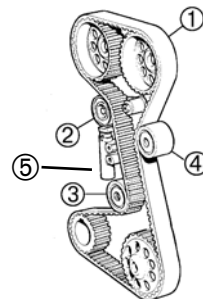

① Zahnriemen	1104	42,00
② Spannrolle	186	49,00
③ Umlenkrolle unten	3710	49,00
④ Umlenkrolle oben	369	49,00
740	7150	49,00
940		

Ausgleichsriemen	1045	45,00
Spannrolle Ausgleichsriemen	3547543	49,00
Umlenkrolle Ausgleichsriemen	36700	49,00

⑤ Dämpfelement	3531187	a.Anfr.
-----------------------	---------	---------

B6304 / 6254

① Zahnriemen -1993 (21mm)	511705	35,00
1994 (23mm)	511834	39,00
1995- (28mm)	511876	49,00
② Spannrolle -1993	512593	49,90
1994	515036	45,00
1995-	515555	49,90
③ Umlenkrolle -1993	516258	49,90
1994	516376	49,90
1995-	515556	49,90
Dämpfelement	1271808	a.Anfr.

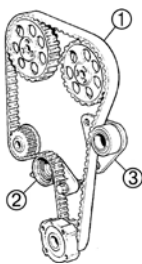

D24, T, TIC -1993

Zahnriemen vorn (Nockenwelle)	119254	22,00
hinten (E-Pumpe)	75200	22,00
Umlenkrolle	269	39,00

D24TIC 1993-

(Fahrzeug-Ident.-Nummer erforderlich!)		
Zahnriemen	9135933	42,50
Spannrolle	9135937	58,00
Umlenkrolle	9135946	49,00

Motorhaltegummi

B200 / 230 1985, Turbo -1986	2014	14,90
B200 / 230 1986- (exkl. Automatik, 1987-) Turbo 1987-	2014	14,90
B200 / 230 Automatik 1987-	6570	89,00
B234 links	297	19,50
rechts	2980	19,50
B6304 links / rechts	2260	79,00

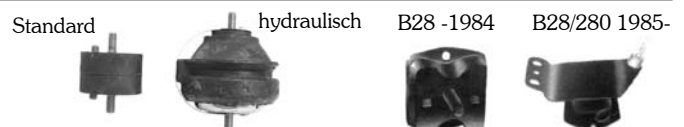

B28 / 280 1985- links	51774	29,00
rechts	51777	29,00
D24 -1987 links	2010	16,50
rechts	2011	16,50
D24 1988-94	857	a.Anfr.

Motorenteile B23 / 200 / 230 / 234

Nockenwelle

(Typ A) B230A	25767	145,00
B23E / 200E / 230E, ET	25779	a.Anfr.
(Typ M) B200F / 230F	25442	185,00
(Typ V) B200E / 230E		

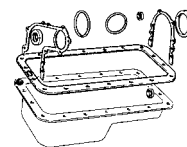
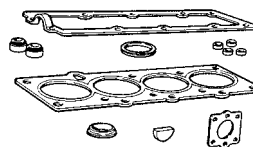

Kolben

B230F 1987-		
Standard	3766	98,00
1. ÜG 0,30mm	37661	98,00

Kolbenringsatz für 4 Kolben

B230A, E, F / 234 1985-		
Standard	83379	99,70
1. ÜG 0,30mm	833791	99,70



Ventile

Einlassventil (exkl. B230K / 234)	5419	15,90
Auslassvent (exkl. B230K / 234 / Turbo)	5421	18,90
Einlassventil B234 34,5mm	5424	29,00
Auslassventil B234 31,5mm	5425	29,00



Ventilführung

Einlass (exkl. B230K / 234)	553	5,00
Auslass (exkl. B230K / 234)	555	5,00
Ein- / Auslass B234	9600	7,90

Ventilfeder

B23 / 200A, E / 230A, E	1319	7,00
-------------------------	------	------

Lagerschalensätze

Kurbelwellenlagersatz

B200 / 230 -1987		
Standard	271236	55,00
1. ÜG 0,25mm	271237	85,00
2. ÜG 0,50mm	271238	a.Anfr.



B200 / 230 / 234 1988-		
Standard	270906	85,00
1. ÜG 0,25mm	270907	a.Anfr.
2. ÜG 0,50mm	270908	a.Anfr.

Pleuellagersatz

B200 / 230 / 234		
Standard	3616	49,00
1. ÜG 0,25mm	36161	55,00
2. ÜG 0,50mm	36162	a.Anfr.

Zwischenwellenlagersatz

exkl. B234	94015	38,00
------------	-------	-------



Ölpumpe

B23 / 200 / 230	1440	119,00
B234	871	a.Anfr.

Zylinderkopfdichtsatz

B200E, ET, F, FT	6880	54,00
B23E, F	684	49,00
B230A	687	49,00
B230E, F, ET, FT, GT	689	55,00
B230K	599000	59,00
B234	6460	69,00

Ergänzungssatz (Motordichtsatz unten)

B200A, K / B230A, K	678	39,00
B23E / 200E / 230E, F, ET, FT	679	39,00

Zylinderkopfschraube

B200 / 230	1306341	8,00
B200 / 230 Satz (10 Stck.)	3410	39,00
B234 Satz (10 Stck.)	41600	45,50

Zylinderkopfdichtung

B200	645	15,00
B23 / 230 (exkl. B230K) / 234	646	17,00
B230K	8412	29,00

Krümmerdichtung

Ansaug- exkl. B234	879	5,90
Ansaug- B234	854	7,90
Abgas- (exkl. B234) 4x erf.	217	2,25
Abgas- B234	852	14,90

Flammrohrdichtung

	1266713	2,30
--	---------	------

Ventildeckeldichtung

B23	909	8,95
Gummidichtung „Halbmond“	4160	2,00
B200 / 230	870	9,90
B234 (3-teilig)	55537	22,00

Dichtring Kurbelwelle

vorn -1991	4240	5,00
vorn 1992-	42500	6,00
hinten (exkl. Turbo 1988- / B234)	118	9,50
hinten Turbo 1988- / B234	9300	12,90

Dichtring Nocken- / Zwischenwelle

exkl. B234	333	5,50
B234	273	7,90

Ventilschaftdichtung

Einlass (exkl. B234) 4x erf.	630	1,60
Ein- / Auslass B234	893	2,30

Gummidämpfer Ventile (8x erf.)

	6480	1,00
--	------	------

Papierdichtung

Steuerraddeckel	493	4,00
Kurbelgehäusedeckel	492	2,80

Öleinfülldeckeldichtung

	960	0,90
--	-----	------

Ölwannendichtung

	864	9,80
--	-----	------

Ölablaufschrabe

	14187	3,50
--	-------	------

Dichtring	18818	1,00
-----------	-------	------

Motorenteile B28 / 280 / B6304 / D24

B28 / 280

Steuerkette		
für Nockenwelle	301	35,00
für Ölpumpe	548	29,00
Kettenspanner (Nockenwelle)	282	35,00
Zylinderkopfdichtsatz		
B28A	847	a.Anfr
B28E, F	846	99,70
Ergänzungssatz (Motordichtsatz unten)		
	844	45,00
Zylinderkopfdichtung		
links	20010	23,00
rechts	20020	23,00
Krümmerdichtsatz	155569	24,50
Flammrohrdichtung		
2x erforderlich	480	3,00
Ventildeckeldichtung		
links B28 / 280	483	12,50
rechts B28	484	12,50
rechts B280	1271486	24,00
Ölwannendichtung	4109	9,90
Dichtring Kurbelwelle		
vorn	576	10,00
hinten	270	14,90
Papierdichtung Steuerraddeckel		
B28	3514108	a.Anfr
B280	1271485	40,00
Ölablaufschaube	1218178	3,90
Dichtring Ölablaufschaube	11998	1,50

B6304 / 6254

Ventile		
Einlassventil	5436	17,90
Auslassventil	5437	19,00
Ventilführung	3910	10,90
Zylinderkopfdichtsatz B6304	11609	145,00
Zylinderkopfdichtung B6304	7728	39,00
Zylinderkopfdichtung B6254	7727	49,00
Ventilschaftdichtung	893	2,30
Krümmerdichtung		
Ansaug-	1699	9,00
Abgas- (6x erf.)	1734	3,20
Dichtring Kurbelwelle		
vorn (Ölpumpe)	273	7,90
hinten	274	15,90
Dichtring Nockenwelle		
vorn (2x erf.)	272	7,50
hinten (2x erf.)	310	6,90
Ölablaufschaube magnetisch	98500	11,50
Ölablaufschaube Standard	978138	3,90
Dichtring	977751	1,40
O-Ring Zündkerzenloch	5250	1,50

D24

Zylinderkopf im Austausch inklusive Ventile		
D24	5003767	a.Anfr.
D24T	5003768	a.Anfr.
D24TIC	5003769	a.Anfr.
Ventile		
D24 / D24T		
Einlassventil	5430	19,50
Auslassventil	5433	23,00
D24TIC -1992		
Einlassventil	2554	a.Anfr.
Auslassventil	2555	a.Anfr.
Ventilführung	4190	8,00
Ölpumpe -1993		
	1328977	a.Anfr.
Zylinderkopfschraube		
Satz (14 Stck.)	1328871	7,00
	87114	45,00
Glühkerze		
	201015	17,90
Zylinderkopfdichtsatz ohne Zylinderkopfdichtung		
D24	436	68,00
D24T, TIC	553344	68,00
Ergänzungssatz (Motordichtsatz unten)		
	309753	49,00
Zylinderkopfdichtung		
D24 1,5mm 2 Kerben	353434	82,00
D24 1,6mm 3 Kerben	329932	82,00
D24T, TIC 1,5mm 2 Kerben	353434	82,00
D24T, TIC 1,6mm 3 Kerben	353426	82,00
Ventildeckeldichtung		
4-teilig Kork	324051	12,00
1-teilig Gummi (Original)	9135894	25,00
Ventilschaftdichtung		
12x erforderlich	553190	2,20
Ansaugkrümmerdichtung		
	3507033	9,00
Abgaskrümmerdichtung		
D24 exkl. Turbo (6x erf.)	815187	2,50
Flammrohrdichtung		
D24	81086	3,90
D24T, TIC	81135	4,90
Dichtring Nockenwelle		
vorn/hinten	1257221	7,90
Dichtring Kurbelwelle		
vorn	294357	7,90
hinten	342092	17,90
Ölwannendichtung		
	309036	14,90
Dichtring Ölablassschraube		
	947628	2,00

Kraftstoffanlage

Komponenten für Einspritzanlage

Benzinpumpe

Original B200 / 230 / 234F -1994	9142044	a.Anfr.
Nachfertigung B200 / 230F -1994	519449	135,00
B200 / 230 Turbo / B6304 -1994	9142045	189,00
940 1995- (Tankpumpe)	22021	159,00



Drosselklappenschalter

B200 / 230 / 234 / 280 (Bosch..325)	3517068	79,00
6-Zyl. (Bosch ...001)	1336385	69,00



Vorförderpumpe

B200 / 230F / B234F -1987	3507436	a.Anfr.
B200 / 230E, ET, FT	845	99,70
B200 / 230 / 234 1988-	511928	79,00



Luftmassenmesser

-1988 / 89 (Bosch ...007)	1346645	a.Anfr.
1988 / 89- (Bosch ...016)	3517020	a.Anfr.



Filter

818	9,90
-----	------

Zusatzluftschieber / Leerlaufsteller

B200 / 230F, ET, FT		
-1989	3517067	a.Anfr.
1990-	1389618	a.Anfr.



Einspritzdüse

B230F -1988	1389844	a.Anfr.
B230F 1989-	3517572	a.Anfr.
B230FT / FK	3517283	150,00
O-Ring E.-Düse (2x pro Düse)	393	1,00



OT-Geber

B200F / B230F 88- / Turbo 90-	109399	29,00
960 6-Zyl.	47699	49,00

Druckregler

3517064	a.Anfr.
---------	---------



Lambda-Sonde

B200 / 230F -1993/ 234F		00
B200 / 230FT -1989	1346738	a.Anfr.
B230FT 1990-	986502	119,00
B6304 -1994	3531251	139,00



Benzinpumpenrelais

LH-Jetronic („weiss“)	3523608	29,00
K-Jetronic („grün“)	3523639	45,50
760 / 960 1988-	1362914	a.Anfr.
960 1995-	9494424	17,50

Universal, 3 Anschlüsse

(entspr. Bosch ...034)	986504	119,00
------------------------	--------	--------

Universal mit Kabelsatz	81019	109,00
-------------------------	-------	--------

Temperaturgeber (KW)

für Kraftstoffeinspritzung (im Motorblock)

B200 / 230F -88 / B230FT -89	1332396	24,00
B200 / 230F 1989- / B230FT 1990- / B234 / B6304	1346030	19,00



Turbolader im Austausch*

B230FT (Garret) -1989	5003635	799,00
B230FT (Garret) 1990-	5003712	780,00
B230FT (Mitsubishi) 1990-	5003713	798,00

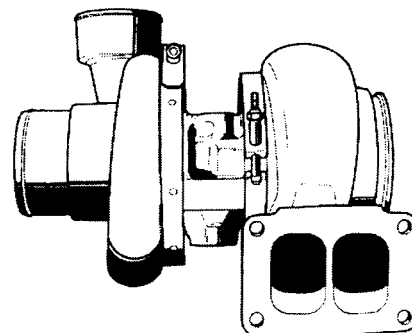

*zzgl. Pfand für Altteil (Euro 297,50 inkl. MwSt.)
- wird bei freier Rücksendung des Altteils erstattet -

Zur Identifikation des richtigen Turboladers geben Sie bitte die Fahrgestell-Nr. (YV...) Ihres Fahrzeugs und den Turbo-Typ (Garret oder Mitsubishi) sowie die Teile-Nr. (auf dem Metallschild zwischen Kompressor und Turbinengehäuse) an.

Filter

Luftfiltereinsatz

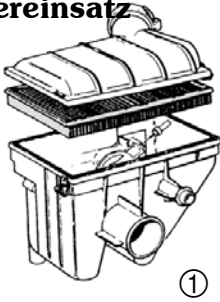

①

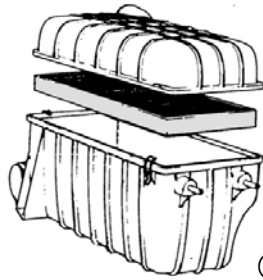

②

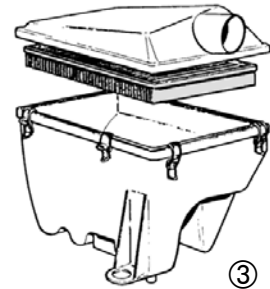

③

① B23E (bis Fgst.-Nr. 49053)
B28

4567 19,90

③ Diesel / Turbodiesel
B200ET
B23ET, FT
B230ET, FT, FK

4540 14,50

② B23E (ab Fgst.-Nr. 49054)
B200E, F, K
B230A, K, E, F
B234F
B280E, F
B6304

397 11,00

Thermostat Luftfilter



1266826 22,00

Ölfilter



Benzin	
1266866	5,90
D24	
1001	12,00
D24T, TIC	
14162	16,90

Dichtringe Öl Ablaufschraube

4-Zylinder	18818	1,00
B28 / 280	11998	1,50
B6304 / 6254	977751	1,40
Diesel	947628	2,00

Kurbelgehäuseentlüftung 4-Zyl.

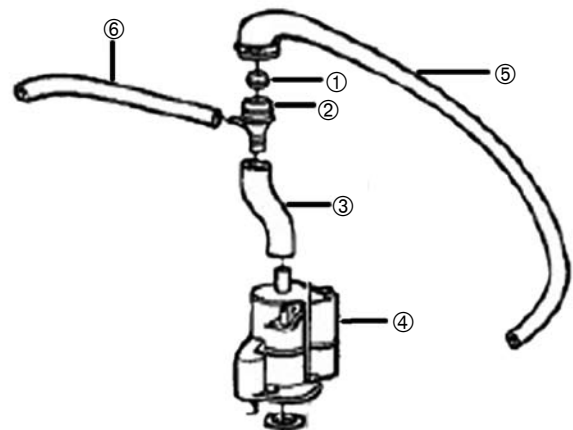

Kraftstofffilter



Benzinmotoren	
3744	16,90
Dieselmotoren	
4183	15,00



Vorwärmerschlauch

vom Luftfilter zum Krümmer
1m lang, flexibel, Ø=50mm

38650 16,50

Frischlufschlauch zum

Luftmassenmesser B200F / 230 91-

7583 26,00

① Flammenschutzfilter Metall	835	2,50
Flammenschutzfilter Plastik	9657	2,20
② Gehäuse 1981-87	681	3,90
Gehäuse 1988-	707	4,10
③ Schlauch -1987	6820	2,30
Schlauch 1988-	1470	3,10
④ Ölfänger B200 / 230 1988-	3501160	44,00
⑤ Schlauch B200 / 230 1988-	3507245	12,00
⑥ Schlauch	976734	15,00

Flammenschutzset 3-teilig 1988-
(707, 1470, 9657)

9601 7,80



Kühl- und Heizungssystem

Wasserkühler

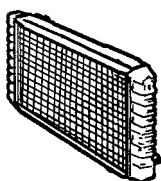

4-Zyl. Benzin (mit AC nur bis 1991!)

Schaltgetriebe	5001334	140,00
Automatik	8601127	159,00

4-Zyl. Benzin (mit AC ab 1992)

Schaltgetriebe	8603854	179,00
Automatik	8601002	199,00

4-Zyl. Turbo (mit AC 1992-)

Schaltgetriebe	8603852	189,00
Automatik	8603853	235,00

AC = Klimaanlage

Diesel -1992

D24 Schaltgetriebe	5002247	230,00
D24 Automatik	5002257	240,00
D24T Schaltgetriebe	8603675	255,00
D24T Automatik	8603676	250,00

6-Zyl. Benzin

960 B6304	8603739	235,00
-----------	---------	--------

Ausgleichbehälter -1991

1991	3547466	35,00
1992-	9122997	39,90

Verschlusskappe Ausgleichbehälter

150KPA	9142682	9,90
--------	---------	------

Kühlerschlauch oben

B23 / 200 / 230 (exkl. Turbo)	3536130	17,00
B23 / 200 / 230 Turbo o. ACC	3514629	17,00
4-Zyl. Turbo / AC 1992	3547147	29,00
B280	3514981	22,00
D24 -1987 / D24T -1986	1257347	25,00
D24 1988- / D24T 1987-	3507083	27,00
B6304 / 6254	9142043	25,00

Kühlerschlauch unten

B23 / 200 / 230 oh. Intercooler	3514988	19,00
B200 / 230 mit Intercooler		
-1986	1378106	25,00
1987-	6842129	a.Anfr.
4-Zyl. Turbo	3547148	a.Anfr.
B200 / 230 mit AC 1992-	3547148	a.Anfr.
B280	3514982	a.Anfr.
D24 -87 / D24T -86 Ø 45mm	1257992	39,00
D24 88- / D24T 87- Ø 34mm	3507084	39,00
B6304 / 6254	1397546	22,00

Temperaturgeber Kühlwasseranzeige

4-Zyl.	1362645	24,00
6-zyl.	105031	33,00

Wasserpumpe

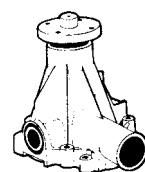

B23 -1984	328	43,50
B200 / 230	843	45,00
B28 / 280	2420	79,80
B6304 -1994	985	59,00
B6304 1995-	551984	69,00
D24 / D24T -1992	329	49,00
D24T 1993-	10004	59,00

Dichtsatz Wasserpumpe

B23	542	5,00
B200 / 230	543	5,00
Dichtring D24	1257197	4,90

Kühlwasserthermostat



B23 / 200 / 230 87° Sommer	6545	13,00
92° Winter	65770	13,00
B28 / 280 87°	273480	22,00
Diesel 88°	2588	19,00
B6254/6304 88° Sommer	580073	14,90
91° Winter	6891	14,90

Thermostatdichtung

B23 / 200 / 230 / 6304	466	1,00
B28 / 280	1218375	4,50
D24	1257183	2,50

Heizungsventil



700 -1990 ohne Klima	3506850	34,00
700 / 900 1991- ohne Klima	3537056	34,00
700 / 900 mit Klimaanlage	519327	39,00

Gebbläsemotor

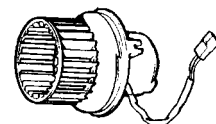

700 -1990 Standard	1308424	149,00
700 / 900 1991- Standard	3537058	149,00
740 1988- / 940 Klima	3537854	149,00
760 1988- / 960 Klima	3537857	139,00

Schlupfkupplung Lüfterrad



für alle 4-Zylinder	52758	149,00
---------------------	-------	--------

Zündungsteile / Elektrik / Scheibenwischer

Starter im Austausch*

740 / 940 B200 / 230 1986-	1414	179,00
740 / 760 D24	1188	a.Anfr.

Lichtmaschine im Austausch*

B230E / 230F (65A, DR)	3846	230,00
B200E, F / 230E, F (80A,DR)	3465	230,00
B234F (80A)	3801	a.Anfr.
Turbo -91, B28 / 280 (100A)	3853	350,00
B200FT / 230FK, FT 1995-	3854	329,00

DR=Doppelte Riemenscheibe

*zzgl. Pfand für Altteil (Euro 59,50 inkl. MwSt.)

- wird bei freier Rücksendung des Altteils erstattet -

Lichtmaschinenregler

Bosch 14V	130504	24,00
Bosch 14,5V	130507	29,00

Verteilerkappe

B200 / 230 (Verteiler ZK hinten)

Standard (mit Schutzkappe)	806127	39,00
Bosch (Original)	1346788	69,00
B28 -1986	177	26,50
B28 / 280 1987-90	806236	69,00

Verteilerfinger

B200 / 230 Bosch	1346787	15,50
B200 / 230 Standard	906118	9,80
B28 -1986	906023	18,50
B28 / 280 1987-90	906119	24,00

O-Ring Verteiler

B200 / 230 klein	969330	1,00
B200 / 230 groß	969331	3,00

Zündkerze

B23 / 200 / 230 / 234 Bosch	6270747	3,30
B23 / 200 / 230 / 234 NGK	6273597	3,90
B28 / 280 Bosch	6273599	4,50
B6304 Satz (6Stck) Original	8642661	39,90

Zündkabelsatz

B200 / 230 / 234 Std	3612	39,00
B200 / 230 / 234 Silikon	27148	49,00
B280	7280	a.Anfr.
Halteclip Zündkabel (ZK)	1306510	a.Anfr.
Halteklemme Kabelsatz	106510	2,00

Zündspule 4-Zyl. + B280

118351	69,00
--------	-------

Öldruckschalter

B200 / 230 / 6-Zyl. 1991-	500056	8,50
B28 / 280	500012	14,50
D24	50960	11,00

Bremslichtschalter

3544691	9,50
---------	------

Wischerarm

740 / 760 -87 / 940	li/re	3538316	49,00
760 1988- / 960	links	3538307	42,00
	rechts	3538308	42,00

Heck

745 / 765 / 945 / 965 -94	9154341	a.Anfr.
965 1995- / V90	9159485	a.Anfr.

Wischerblatt

740 / 760 -1987 / 940	1112200	11,00
760 1988- / 960	111221	11,90

Wischerblattset mit Spoiler

760 1988- / 960	274384	23,00
-------------------------------	--------	-------

Heck

745 / 765 / 945 / 965 -1994	3500	9,00
965 1995- / V90	9139569	a.Anfr.

Waschdüse

740 1985-89 / 760 1985-87	1342865	4,35	
740 1990- / 940	links	9151801	3,90
	rechts	9151802	3,90
760 1988- / 960	links	9151799	3,90
	rechts	9151800	3,90

Wischerarm Scheinwerfer

740 -89 / 760 -87	links	1392937	24,00
	rechts	1392940	24,00
740 90- (Alt.2) / 760 88- / 940 / 960 -94	links	1369712	49,90
	rechts	1369713	49,90
740 1990- (Alt.1)	links	1369674	a.Anfr.
	rechts	1369678	a.Anfr.

Wischerblatt Scheinwerfer

700 / 940 / 960 -1994	1369326	7,20
740 1990- (Alt.1) / 960 1995-	1369675	8,90

Waschdüse Scheinwerfer

740 -1989 / 760 -1987 / 740 1990-92 (Alt 1)		
links	3518091	4,20
rechts	3518092	4,20
740 1990- / 760 1988- / 940 / 960 -1994		
links	9178733	4,50
rechts	9190242	4,50

Verteilerstück / Ventil

für Scheibenwaschanlage	1392074	3,40
für Scheinwerferwaschanlage	1342554	3,40

Pumpe Scheibenwaschanlage

Frontscheibe (exkl. Turbo) -95	246012	33,00
Heckscheibe Kombi -95	1259832	39,00
Front- u. Heckscheibe 96-	998094	33,00

Beleuchtung

740 -1989 / 760 -1987

Scheinwerfer komplett

Original links	1321649	210,00
Original rechts	1321650	a.Anfr.
Nachfertigung links	102649	130,00
Nachfertigung rechts	102650	130,00

Scheinwerferglas

inkl. Klammern und Dichtung

Original links	1392836	63,00
Original rechts	1392837	63,00
Nachfertigung links	2836	45,00
Nachfertigung rechts	2837	45,00

Reflektor

Original links / rechts	1321663	a.Anfr.
Nachfertigung links / rechts	1663	55,00

Blinkleuchte

Original links	1392413	76,00
Original rechts	1392414	76,00
Nachfertigung links g/w	9400351	33,00
Nachfertigung rechts g/w	9400352	33,00
Nachfertigung links weiss	1527	39,00
Nachfertigung rechts weiss	1528	39,00

Nebelscheinwerfer

Halter/Konsole

	402102	49,00
	1321998	29,90



740 1990- (Alt.2)

760 1988-

940 / 960 -1994

(Scheinwerfer mit Nebelleuchte)



Scheinwerfer komplett

Original links	3518252	309,00
Original rechts	3518253	309,00
Nachfertigung links	8252	159,00
Nachfertigung rechts	8253	159,00

Scheinwerferglas

inkl. Klammern und Dichtung

Original links	3518586	63,00
Original rechts	3518587	63,00
Nachfertigung links	8586	40,00
Nachfertigung rechts	8587	40,00

Reflektor

links	3518594	a.Anfr.
rechts	3518595	a.Anfr.

Blinkleuchte

Original links	3518624	74,00
Original rechts	3518625	74,00
Nachfertigung links	8624	29,00
Nachfertigung rechts	8625	29,00

weiss links	86241	29,00
weiss rechts	86251	29,00



740 1990-92 (Alt.1)

Sonderausführung
(Scheinwerfer ohne Nebelleuchte)

Scheinwerfer komplett

links	3534171	195,00
rechts	3534172	195,00

Scheinwerferglas

links	3534175	64,90
rechts	3534176	64,90

Blinkleuchte

Original links	1369605	74,00
Original rechts	1369606	74,00
Nachfertigung links g/w	109605	29,00
Nachfertigung rechts g/w	109606	29,00
Nachfertigung links weiss	96051	35,00
Nachfertigung rechts weiss	96061	35,00



960 1995- / S90 / V90

Scheinwerfer komplett

mit Leuchtweitenregulierung (ohne Stellmotor!)

Original links	9126614	289,00
Original rechts	9126615	289,00

ohne Leuchtweitenregulierung

Nachfertigung links	106608	195,00
Nachfertigung rechts	106609	195,00

Scheinwerferglas inkl. Klammern und Dichtung

Original links	9126578	79,00
Original rechts	9126579	79,00
Nachfertigung links (ohne Kl. u. D.)	26578	49,00
Nachfertigung rechts (ohne Kl. u. D.)	26579	49,00

Blinkleuchte

Original links	9178227	57,00
Original rechts	9178228	57,00
Nachfertigung links	108227	29,00
Nachfertigung rechts	108228	29,00



Beleuchtung / Spiegel

Rückleuchte

744 -1989 / 764 -1987 mit verchromter Zierleiste

Nachfertigung links	9400701	99,70
Nachfertigung rechts	9400702	99,70



mit schwarzer Zierleiste

Nachfertigung links	9400703	99,70
Nachfertigung rechts	9400704	99,70

764 1988-89

Original links	3518932	a.Anfr.
Original rechts	3518933	a.Anfr.

744 1990-92

Gehäuse mit Lampensockel!

Nachfertigung links	108161	119,00
Nachfertigung rechts	108162	119,00



764 1990-92

Nur Gehäuse ohne Lampensockel

Original links	3518173	a.Anfr.
Original rechts	3518174	a.Anfr.



944 / 964 -1994

Original aussen links	3534085	a.Anfr.
Original aussen rechts	3534086	a.Anfr.

Kombi 745 / 765 / 945 / 965 -1994

Original links	9127607	168,00
Original rechts	9127608	168,00
Nachfertigung links	108908	59,00
Nachfertigung rechts	108909	59,00



rot/weiss links	109657	65,00
rot/weiss rechts	109658	65,00

Kombi 965 1995- / V90

Original links	9159657	168,00
Original rechts	9159661	168,00
Nachfertigung links	9659	69,00
Nachfertigung rechts	9662	69,00



Blinkeleuchte am Kotflügel

Glas orange / Rahmen chrom	106318	14,90
Glas orange / Rahmen schwarz	9350600	14,90
Glas weiss / Rahmen schwarz	9350610	12,50
„Crystal“ klarglass/chrom	108885	14,90



Kennzeichenleuchte

Limousine -1989	3518672	18,50
Kombi 745 / 765 / 945 / 965 -1994 (Heckklappengriff)	3503333	a.Anfr.

Glas Kennzeichenl. Kombi 1321984 7,90

Türwarnleuchte

komplett -1988	1393937	a.Anfr.
Glas	3518249	3,50
komplett 1989-	3508668	a.Anfr.
Glas	1393929	3,00

Türkontaktschalter für Innenbeleuchtung

-1992	2769	3,90
1993-	8598	4,90



Schaltkontakt Rückfahrleuchte

Getriebe M45, 46, 47, 90 1307086 17,90

Bremslichtschalter 3544691 8,00

Glühlampen

Scheinwerfer H4	12342	4,50
Brems- / Rücklicht	12499	2,00
Blink-/Rücklicht „orange“ (bei Umrüstung auf „weisse“ Leuchten)	13377	2,50
Blink- / Rückfahrlicht	12498	2,00
Rück- / Standlicht	12821	1,00
Kennzeichenleuchte	12389	1,00
Seitenblinker Kotflügel	12961	1,00



Glühlampenset 7-teilig 13006 6,90
(5 Glühlampen + 2 Flaschsicherungen 10Amp./15Amp.)

Aussenspiegel

740 / 760 1985-89

manuell verstellbar / nicht beheizt

links	18693	89,00
rechts	25896	89,00

elektrisch verstellbar / beheizt

links	18715	140,00
rechts	18716	140,00

900 1992- / S90 / V90

elektrisch verstellbar / beheizt

links	47793	129,00
rechts	47785	129,00

Spiegelgläser

1986-91 links, konvex	1325947	25,00
1986-91 rechts, konvex	1325948	25,00
1992- links, Weitwinkel	7753	28,00
1992- rechts, konvex	7750	28,00



Kupplung



Kupplungssatz komplett inkl. Druckplatte, Scheibe und Ausrücklager

	Motor	Getr.		
740 1984	B23E			
740 1985-87	B230E / F	M46	501190	159,00
740 1985-88	B230A	M47		
740 1987-88	B230K	M46/47		
740 / 940 1988-	B200 / 230F	M46/47	504190	149,90
740 / 940 1988-	B234F 16V		507189	225,00
700 / 940 4-Zyl. Turbo		M46	506190	199,00
900 4-Zyl. Turbo &				
	B6304 / 6254	M90	513232	235,00
Diesel	D24 / 24T		503190	215,00
Diesel	D24TIC	M46	510189	235,00
Diesel	D24TIC	M90	696001	255,00
760 1982-87	B28		263000	a.Anfr.

Führungslager Kupplungswelle

(Pilotlager)			
B23 / 200 / 230	6202	6,90	
4-Zyl. Turbo (Lagerbuchse)	1397077	11,00	
B28 / 280	183848	a.Anfr.	
Diesel (-1993)	1257242	a.Anfr.	

Kupplungsseil 700	27034	25,90
Dämpfungsgummi	1329785	7,90

Kupplungshydraulik

Geberzylinder

700 / 900 4-Zyl. Turbo / D24TIC		
760 B28 / 280		
960 B6254	19094	149,00
700 / 900 4-Zyl. exkl. Turbo		
700 / 900 D24, T	190038	139,00

Reparatursatz Geberzylinder

für Geberzylinder 19094	19786	45,00
für Geberzylinder 190038	197980	65,00

Nehmerzylinder

700 / 900 4-Zyl. Turbo, D24TIC,		
960 B6254	22031	99,00
700 / 900 4-Zyl. exkl. Turbo,		
D24, T	20101	90,00
760 B28 / 280 1983-	25036	a.Anfr.

Reparatursatz Nehmerzylinder

für Nehmerzylinder 22031	22801	19,00
für Nehmerzylinder 20101	20806	35,00
für Nehmerzylinder 25036	273930	a.Anfr.

Kupplungsschlauch

4-Zyl. Turbo -1989 / B28 / 280	1206840	75,00
+ 940 / 4-Zyl. -1991		
940 / 4-Zyl. + DSL	3520525	a.Anfr.

① Schaltknäuf M46 / 47	3520179	14,50
② Schaltschema/Kappe M46	1232682	6,00
Schaltschema/Kappe M47	1209361	5,90
③ Overdrive-Schalter	1362693	25,00



①



②



③

Getriebe / Kardanwelle

Getriebedichtsatz Schaltgetriebe

M45 / 46 (4-Gang, 4-Gg./OD)	574	32,00
M47 (5-Gang)	575	38,00

Dichtring Getriebe

Eingang M45 / 46 / 47	748	6,20
Ausgang M45 / 47	756	6,20
Overdriveausgang M 46	1232013	14,90
Eingang BW55 / AW70-72	1340096	11,90
Ausgang BW55 / AW70-72	235728	25,90

Servicesatz AW 70 / 71	97211	25,00
Servicesatz AW 70 / 71	98291	25,00

Getriebehaltegummi

M46 / AW72 1982-94 (rund)	2008	11,50
M47 (rechteckig)	1588	16,90
AW70 / 71 / M46 / M47	900	22,00
B28 / 280 -1990	2178	a.Anfr.
940 1995- AW30-43 / M90	514223	62,00
960 -1994 AW30-43	1366462	a. Anfr.

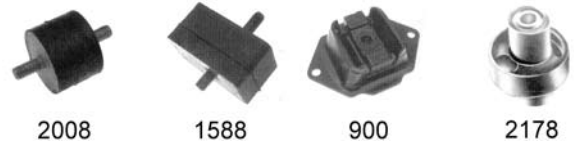

Lagerbuchsensatz AW (Lagerbuchse, Dichtring, Dichtung)	2358780	35,00
--	---------	-------

Kardanwelle

Kreuzgelenk 1985-87

	KardanØ	Typ		
		vorn	mitte	hinten
Kardanwelle Typ 02 (1982-)				
740 4-Zyl.	44,5mm	50	50	110
Kardanwelle Typ 13				
700 4-Zyl. mit AW70 / 71				
Diesel mit ZF22	50,8mm	998	998	998
Kardanwelle Typ 03 (1984-)				
740 4-Zyl.	50,8mm	843*	110	110
700 6-Zyl. + Diesel	50,8mm	110	110	110

* 843=Hardyscheibe

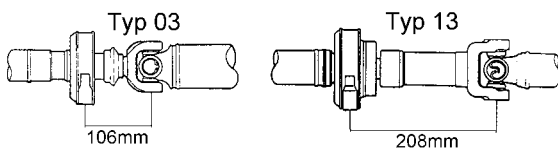

Bei Kardanwellen der 700-Serie mit Ø 50,8mm bitte den Wellentyp angeben. Abstand zwischen Lagerhalter und mittlerem Kreuzgelenk messen!

Kreuzgelenk 1988-

	Typ		
	vorn	mitte	hinten
Kardanwelle Typ 02 (nur 740 / 760) mit 3 Kreuzgelenken	50	50	110
Kardanwelle Typ 13 (nur 740 / 760) 4-Zyl. mit AW70 / 71 / 72 (Automatik) Diesel mit ZF22 (Automatik)	998	998	998
Kardanwelle Typ 03 (700 / 900) mit 3 Kreuzgelenken	110	110	110
Kardanwelle Typ 03 (700 / 900) mit Hardyscheibe vorn	843*	110	110

* 843=Hardyscheibe

Typ 50	5000	14,90
Typ 110	110	18,50
Typ 843 (Hardyscheibe)	8430	58,00
Typ 998	1220998	a.Anfr.

Lagerhalter (Kardanhaltgummi)

740 Typ 02 -1988 / Typ 13 1988-	820	45,50
700 / 900 Typ 03 1985-	500000	32,00

Kugellager Kardanwelle

700 Typ 02 (44,5) / Typ 13 (50,8)	181549	15,00
700 Typ 03 1985-	6009	20,00
940 / 960	6009	20,00

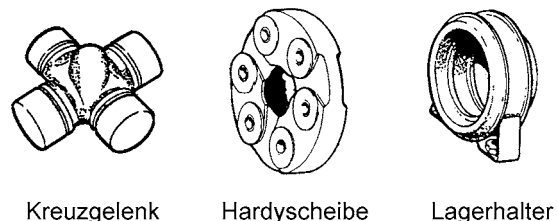

Kreuzgelenk

Hardyscheibe

Lagerhalter

Vorderachse / Lenkung

740 / 760 / 940

960 -1994

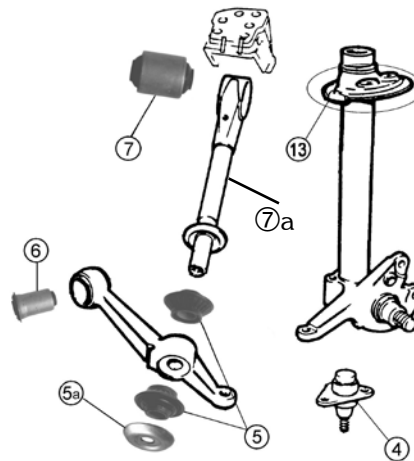
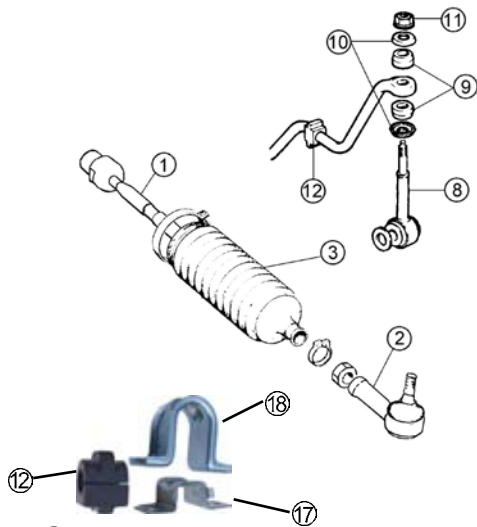

Die Lenkgetriebeausführung entnehmen Sie bitte dem Service- bzw. Typenschild des Fahrzeuges.

1 = Koyo • 2 = Cam Gear
3 = ZF • 4 = TRW

① Spurstange		
740 / 760 1985-88 Cam Gear	2777	39,00
700 / 900 1989- Cam Gear	85031	39,00
940 1993- Koyo links	9455	49,00
940 1993- Koyo rechts	9454	49,00

② Spurstangenkopf	2751	12,90
--------------------------	------	-------

③ Lenkungsmanschette		
Cam Gear 1985-88 li / re	4690	13,00
Cam Gear 1989- links / rechts	597	12,90
Koyo 1993- links / rechts	851700	15,90

④ Traggelenk links / rechts	2759	29,00
------------------------------------	------	-------

Querlenker

⑦a Querlenkerstrebe	850789	59,00
⑤ Buchse aussen/mitte (pro Seite 2x erf.)	5990	7,00
⑤a Scheibe unten	1359606	4,50
⑥ Buchse innen	235	14,00
⑦ Buchse QL-Strebe	9655	14,00

Stabstange / Koppelstange

komplett (Nr. 8-11)	27600	16,50
⑧ Stabstange	85847	14,50
⑨ Buchse (pro Seite 2x erf.)	991	1,40
⑩ Scheibe (pro Seite 2x erf.)	1229303	1,40

⑫ Haltegummi Querstabilisator		
Stabi Ø = 19mm	1229389	6,00
Stabi Ø = 21mm	1273184	6,00
⑬ Halteschelle	1359391	3,90
⑬ Klemmstück	1330185	9,00

⑬ Federteller unten		
700 -1987	9030430	19,90
700 1988- / 900	9040430	19,00

⑭ Federbeinlager	3530341	18,90
-------------------------	---------	-------

⑮ Federbeinlagersatz komplett mit Montageplatte	1387188	49,00
---	---------	-------

Servolenkung im Austausch

inklusive Spurstangen



700 / 900 Cam Gear -1993	5003682	445,00
940 TWR/Cam Gear 1994-	5003908	a.Anfr.
940 Koyo	40054	a.Anfr.
Dichtsatz Cam Gear	851570	39,00

Alle Servolenkungen der Baureihe 700 sind untereinander austauschbar. ZF-Lenkungen werden grundsätzlich durch Cam Gear-Lenkungen ersetzt.

Servopumpe (AT) ohne Riemenscheibe

4-Zyl. 1985-96	9652	210,00
4-Zyl. 1997-	9649	225,00
Diesel	9649	225,00

Radlagersatz vorn (für eine Seite!)

700 -1987 ohne Nabe	465	30,00
700 / 900 1988- ohne ABS	690	98,00
700 1988 mit ABS	271090	145,00
700 / 900 1989- mit ABS	271080	129,00
960 1995- / S90 / V90	3425	119,00

Hinweis:

Ab Bj. 1988 sind die vorderen Radlager nur mit dazugehöriger Radnabe und ggf. ABS-Kranz erhältlich!



-1987

1988-

Wagner & Günther • Tel. 040/734 736-0 • Fax 040/734 736-20

Alle Preisangaben in Euro inklusive Mehrwertsteuer!

Vorderachse 960 1995- / S90 / V90

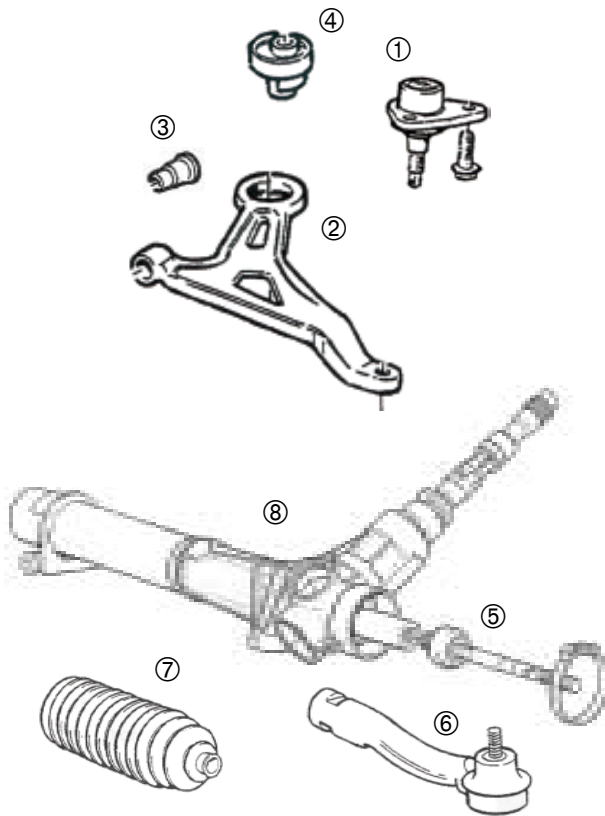

① Traggelenk (links/rechts)	2759	25,00
② Querlenker (links)	4451	149,00
Querlenker (rechts)	4452	149,00
③ QL Buchse vorn	9537	19,00
④ QL Buchse hinten	15370	19,00
⑤ Spurstange TRW (links/rechts) 850788		39,00
⑥ Spurstangenkopf (links)	851598	22,00
Spurstangenkopf (rechts)	851599	22,00
⑦ Lenkungsmanschette	597	12,90
⑧ Servolenkung (AT)	5003966	a.Anfr.
Stabstange (Koppelstange)	852837	29,00



Stabilhaltgummi Ø 21mm	1273184	6,00
-------------------------------	---------	------

Hinterachse (Starrachse) 700 / 900

Hinterachse

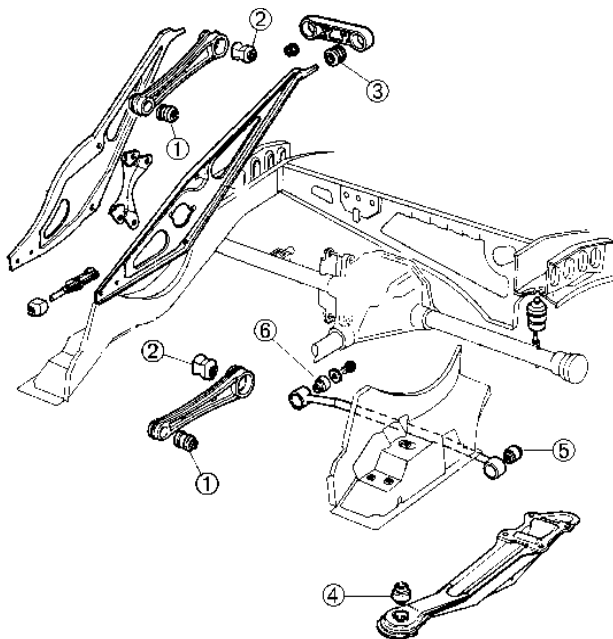

Zugstrebenbuchse		
① vorn (2x erforderlich)	608	11,00
② hinten (2x erforderlich)	306	17,90
③ Buchse Rahmen oben (2x erforderlich)	8730	18,50
④ Längslenkerbuchse 700 bis Fgst.-Nr. 3799	6360	a.Anfr.
700 ab Fgst.-Nr. 3800 / 900	3628	20,00

Panhardstabbuchse

⑤ links (am Chassis)	973	12,90
⑥ rechts (a. d. Hinterachse)	807	9,90

Dichtring Achsrohr	384710	a.Anfr.
Differentialdeckeldichtung	254	5,00
Simmerring Kardananschluss	3520682	16,90

Radlagersatz hinten (für eine Seite!)

700 / 900 mit Starrachse	59900	58,00
764 1988-90 / 964 mit Multi-Link-Hinterachse	27207	69,00

Die auf dieser Seite aufgeführten Buchsen und Dichtungen sind nur für Fahrzeuge mit starrer Hinterachse

Federung / Fahrwerk



Stossdämpfer 740 / 760 1985- / 940 / 960 -1994		vorn (Federbeineinsatz)		hinten (nur FZ mit Starrachse)			
		Best.-Nr.	Euro/St.	FZ <u>ohne</u> Nivomat		FZ <u>mit</u> Nivomat	
Marke	Typ/Ausführung			Best.-Nr.	Euro/St.	Best.-Nr.	Euro/St.
Sachs	Gasdruck	81872	74,50	81587	58,00	Alle Dämpfertypen können auch anstatt der Nivomaten verwendet werden, wenn die Serien-Federn durch die Federn 27280 + 84558 getauscht werden!	
	Öldruck	100662	66,00				
Kayaba	Öldruck	665055	68,00	444082	58,00		
	Gasdruck	365053	75,00	344056	55,00		
	Gasdruck verstärkt	-	-	554054	60,00		
Bilstein	Gasdruck B4	3054	78,00	19880	59,00		
	Gasdruck B6 Sport	360292	a.Anfr.	361274	a.Anfr.		



Niveaulift



Stossdämpfer



Nivomat

Lastregulierende Dämpfer Hinterachse

Niveauliftdämpfer (Satz) Monroe 81945 289,00
inkl. Schlauchsatz und Manometer

Nivomatdämpfer Original 9140553 a.Anfr.
selbstregulierend

Original Volvo Satz 9134055 a.Anfr.
2x Dämpfer, 2x Feder

Multi-Link Hinterachse Typ I

764 1988- / 964 -1994

zu erkennen daran, dass der Stossdämpfer innerhalb der Feder sitzt (Abb.)

Stossdämpfer vorn siehe Tabelle oben



Nivomatdämpfer Original 3516806 a.Anfr.
selbstregulierend

Fahrzeuge mit Multi-Link Hinterachse Typ I (-1994) sind grundsätzlich mit Nivomat-Dämpfern ausgestattet und können nicht auf Standard-Stossdämpfer umgerüstet werden.

Multi-Link Hinterachse Typ II (Blattfeder)

960 1995- / S90 / V90

Stossdämpfer vorn (Federbein)
links / rechts 271911 139,00

Stossdämpfer hinten
Gasdruck 964 1077 79,00
Gasdruck 965 1078 79,00
Nivomat 965 / V90 9173202 a.Anfr.
Nivomat 964 / S90 9173200 a.Anfr.

Schraubenfeder vorn
700 -1984 4-Zylinder 84126 48,00
700 -1984 6-Zylinder 84393 48,00

740 / 940 4-Zylinder 84127 53,00
740 / 940 Turbo/Diesel 84394 59,00
760 / 960 -1994 84155 65,00

Schraubenfeder hinten
740 / 940 Limousine 84547 59,00
700 / 900 Kombi Standard * 27280 55,00
700 / 900 Kombi verstärkt * 84558 55,00
*für Nivomatumrüstung empfohlen
700 / 900 mit Starrachse u. Nivomat 84541 49,00
764 / 964 mit Multi-Link-HA -1994 66400 55,00

Tieferlegungssatz
744 / 944 740000 179,00

Tieferlegungssatz
745 / 945 745000 189,00

Wagner & Günther • Tel. 040/734 736-0 • Fax 040/734 736-20

Alle Preisangaben in Euro inklusive Mehrwertsteuer!

Bremsanlage vorn

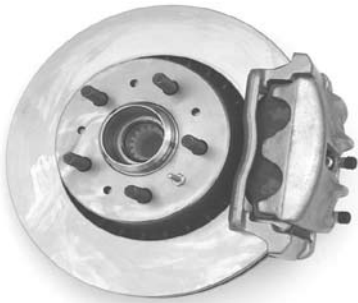

Girling 2-Kolben Bremssattel
ohne ABS -1991
mit ABS -1990

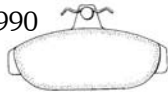

Girling 1-Kolben Bremssattel
ohne ABS 1992-
mit ABS 1991-



DBA / Bendix 2-Kolben Bremssattel

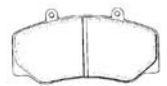

Bremssklotzsatz vorn

Girling

ohne ABS -1991		
mit ABS -1990	336	33,00

Girling

ohne ABS 1992-		
mit ABS 1991-	963	39,50

Montagesatz für 963	1160	12,00
----------------------------	------	-------

DBA/Bendix	9350	29,00
-------------------	------	-------

Montagesatz DBA / Bendix	1537	7,00
---------------------------------	------	------

Bremssattel vorn im Austausch*

700 14" ohne ABS

Werden grundsätzlich durch die 15" ersetzt!

700 / 900 15" ohne ABS

Girling -1991 links	63734	99,00
Girling -1991 rechts	63735	99,00
Halter links / rechts	8111075	a.Anfr.
DBA / Bendix links	63200	95,00
DBA / Bendix rechts	63201	95,00
Halter links / rechts	8111049	a.Anfr.

Bremsscheibe vorn mit Nabe 740 / 760 -1987

262x22mm (14")	4836	69,00
-----------------------	------	-------

287x22mm (15")	4838	79,00
-----------------------	------	-------

Bremsscheibe vorn ohne Nabe 740 / 760 1988-

262x22mm (14")	4839	39,00
-----------------------	------	-------

287x22mm (15")		
-----------------------	--	--

exkl. ABS 1991	4841	45,00
----------------	------	-------

280x26mm (15")		
-----------------------	--	--

ABS 1991- / ohne ABS 1992-	4845	45,00
----------------------------	------	-------

Der Hinweis auf 14" bzw. 15" betrifft die Räder-/Felgenversion ab Werk (nicht ab Händlerauslieferung), deshalb muss zur korrekten Identifizierung die dreistellige **Chassis-Nr.** (siehe Service-Schild, Seite 4) angegeben bzw. die Scheibengröße (Ø) gemessen werden.

700 / 900 15" mit ABS

700 Girling -1990 links	63742	109,00
700 Girling -1990 rechts	63743	109,00
Halter links / rechts	8111075	a.Anfr.
700 DBA / Bendix links	63718	105,00
700 DBA / Bendix rechts	63719	105,00
Halter links / rechts	8111049	a.Anfr.

900 Girling 1991- links	64022	110,00
--------------------------------	-------	--------

900 Girling 1991- rechts	64023	110,00
---------------------------------	-------	--------

Halter links / rechts	8111077	a.Anfr.
-----------------------	---------	---------

*zzgl. Pfand für Altteil (Euro 29,75 inkl. MwSt.)

- wird bei freier Rücksendung des Altteils erstattet -

Haltebolzen Bremssattel	1273210	3,50
--------------------------------	---------	------

Bremsscheibe vorn 940 / 960 -1994

Gir / DBA ohne ABS -1990	4841	45,00
--------------------------	------	-------

Gir ABS 1991- / ohne ABS 92-	4845	45,00
------------------------------	------	-------

Bremsscheibe 960 1995-	812119	39,50
-------------------------------	--------	-------

Reparatursatz Bremssattel (für einen Sattel)

Manschettensatz

Girling -1990	62734	19,00
----------------------	-------	-------

Girling 1991-	62023	14,90
----------------------	-------	-------

DBA/ Bendix	62200	18,00
--------------------	-------	-------

Führungsbolzensatz + Manschetten

Girling -1990	272881	29,00
----------------------	--------	-------

Girling 1991-	48003	29,00
----------------------	-------	-------

DBA / Bendix	13110	39,00
---------------------	-------	-------

Bremstyp-Code auf dem Service- bzw. Typenschild (s. Seite 4):

- 2 = Girling vorn / ATE hinten
- 3 = DBA vorn / ATE hinten
- 4 = Girling vorn / Girling hinten (Multi-Link)
- 5 = DBA vorn / Girling hinten (Multi-Link)

Bremssteuerung / Bremsanlage hinten

Bremsklotzsatz hinten

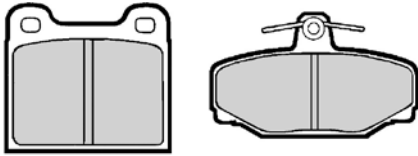

ATE (201)	Girling Multi-Link (919)		
ATE Standard Ausführung	201	15,90	
ATE mit Edelstahl Antiquietschb.	225720	25,00	
Montagesatz ATE	1444	6,90	
Girling (Multi-Link-Hinterachse)	919	29,00	

Bremsscheibe hinten

700 / 940 / 960 -1994			
starre Hinterachse	4834	29,90	
764 88- / 964 / 965 95-			
Multi-Link-Hinterachse 1988-94	4842	49,00	
960 1995-97	99595	49,00	
S90 / V90 1997-98	99584	49,00	

Bremssattel hinten Starrachse im Austausch*

Kolben ϕ = 36mm links	63248	90,00	
Kolben ϕ = 36mm rechts	63249	90,00	
Kolben ϕ = 38mm links	63762	90,00	
Kolben ϕ = 38mm rechts	63763	90,00	
Kolben ϕ = 40mm links	63278	90,00	
Kolben ϕ = 40mm rechts	63279	90,00	

Haltebolzen Bremssattel

975249 2,00

Bremssattel hinten Multi-Link im Austausch*

-1991 ϕ 38mm links / rechts	5003648	a.Anfr	
1992- ϕ 40mm links / rechts	8111104	109,00	

*zzgl. Pfand für Altteil (Euro 29,75 inkl. MwSt.)
- wird bei freier Rücksendung des Altteils erstattet -

Reparatursatz Bremssattel (für einen Sattel)

Manschettensatz

ATE			
700 Kolben ϕ = 36mm	62248	14,00	
700 / 900 Kolben ϕ = 38mm	62762	14,90	
700 / 900 Kolben ϕ = 40mm	9024	15,90	

Multi-Link

960 1992-97 Kolben ϕ = 40mm	62003	14,90	
----------------------------------	-------	-------	--

Bremsschlauch vorn

700 / 900 / 960 -1994	14158	13,50	
960 1995 / S90 / V90	22427	15,90	

ABS = 2x erforderlich

ohne ABS = 4x erforderlich

Bremsschlauch hinten	14147	14,90	
-----------------------------	-------	-------	--

Handbremse

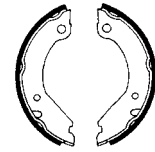

Handbremsbackensatz

starre Hinterachse	277	23,60
Multi-Link-Hinterachse	30346	36,00

Montagesatz Handbremsbacken

starre Hinterachse	594	12,90
Multi-Link-Hinterachse	18721	23,50

Handbremsseil (starre Hinterachse)

740 / 760

links 1985-88 (Öse)	65683	35,00
links 1988- (Gabel)	65612	39,00
rechts L=830mm (Öse-Öse) (-88)	65595	15,00
rechts L=900mm (Öse-Gabel) (88-)	65613	15,00

940 / 945 -1994

links 1988- (Gabel)	65612	39,00
rechts L=900mm (Öse-Gabel) (88-)	65613	15,00

Multi-Link-Hinterachse

764 1988- / 964 -1994

mitte	27118	33,00
links	27119	25,00
rechts	27120	25,00

960 1995- / V90

Satz (links / rechts / mitte)	90095	a.Anfr.
-------------------------------	-------	---------

Hauptbremszylinder im Austausch*

ohne ABS

3 Anschlüsse	16852	155,00
4 Anschlüsse	82815	160,00

mit ABS

700 -1990 / 900 -1991	23852	149,00
700 1991- / 900 1992-	20867	a.Anfr.

*zzgl. Pfand für Altteil (Euro 59,50 inkl. MwSt.)

- wird bei freier Rücksendung des Altteils erstattet -

Schutzblech Bremsscheibe

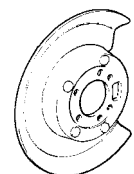

vorn links / rechts

ohne ABS -1987	9040373	26,00
ohne ABS 1988-	9040370	26,00
mit ABS 1988-	9040371	28,00
hinten links / rechts	9040870	25,00

Stoßfänger vorn / Frontgrill

① Stoßfängerträger (Aluminium)

740 -1989	9040940	105,00
740 1990- (Alt.2) / 940	9040941	198,00
740 1990- (Alt.1)	1369633	a.Anfr.

② Stoßfängerhaut

740 -1989 / 760 -1987 (3-teilig, ohne Abb.)		
Vorderteil	9040900	99,00
Seitenstück links	1325717	42,00
Seitenstück rechts	1325719	42,00
740 1990- (Alt.2) / 760 1988- 940 -1993 / 960 -1994	9045900	159,00
740 1990- (Alt.1, Sonderausf.)	1369885	a.Anfr.
940 1993 / 1994-	6846080	a.Anfr.

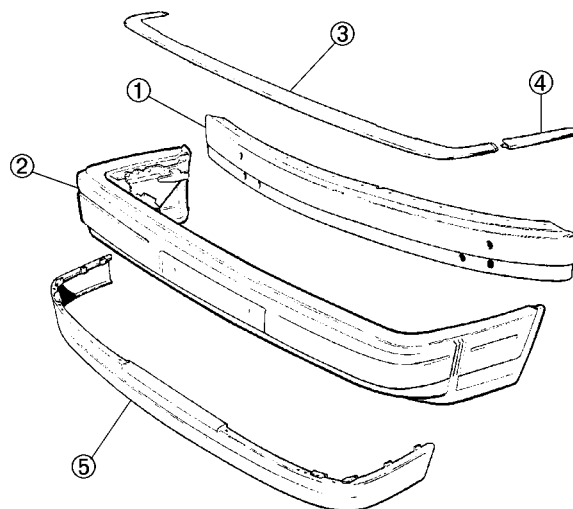

③/④ Zierleisten

740 1990- (Alt.2) / 940 (schwarz)		
mitte	9045920	99,00
links	9045921	17,00
rechts	9045922	17,00
760 1988- / 960 -1994 (chrom)		
mitte	9045923	99,00
links	9045925	17,00
rechts	9045926	17,00

⑤ Spoiler

740 -1989 / 760 -1987	9040225	110,00
740 1990- / 760 1988- / 900	1358507	a.Anfr.

Klappe für Zughaken (für Spoiler 9040225)

9040229	24,00
---------	-------

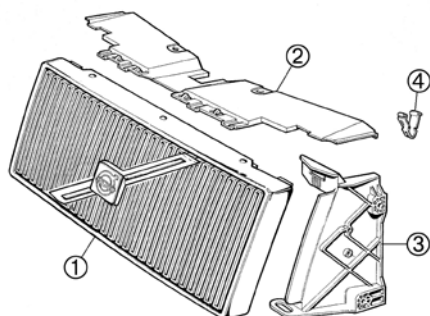

① Frontgrill

740 -1989 / 760 -1987		
chrom/chrom	1358896	a.Anfr.
schwarz/chrom	1358898	a.Anfr.
760 1988- / 940 / 960 -1994		
chrom/chrom	1358485	a.Anfr.
740 1990- (Alt.1, Sonderausführung)		
schwarz/chrom	1369616	a.Anfr.
740 1990- / 940 -1994		
schwarz/schwarz	3518656	a.Anfr.
940 1995-	9152415	a.Anfr.
960 1995-		
chrom/chrom	9126997	a.Anfr.

② Abdeckung Frontgrill

740 1990- / 760 1988- / 940 / 960 -1994	9045267	28,00
--	---------	-------

③ Konsole Frontgrill

740 -1989 / 760 -1987		
links	9040263	15,00
rechts	9040264	15,00

740 1990- (Alt.2) / **760** 1988- / **940** / **960** -1994

links	9040265	15,00
rechts	9040266	15,00

740 1990- (Alt.1)

960 1995- / S90 / V90 links	9045265	15,00
960 1995- / S90 / V90 rechts	9045266	15,00

④ Befestigungskeil

1358491	4,50
---------	------

Zierleiste unterm Scheinwerfer

740 -1989 / 760 -1987		
links (mit SW-Waschanlage)	1321613	a.Anfr.
rechts (mit SW-Waschanlage)	1321614	a.Anfr.
740 1990- (Alt.2) / 940 / 960 -1994		
links	9040927	19,00
rechts	9040928	19,00

740 1990-92 (Alt.1)
(bitte Fahrgestellnummer angeben!)



a.Anfr.

Karosserieteile / Reparaturbleche

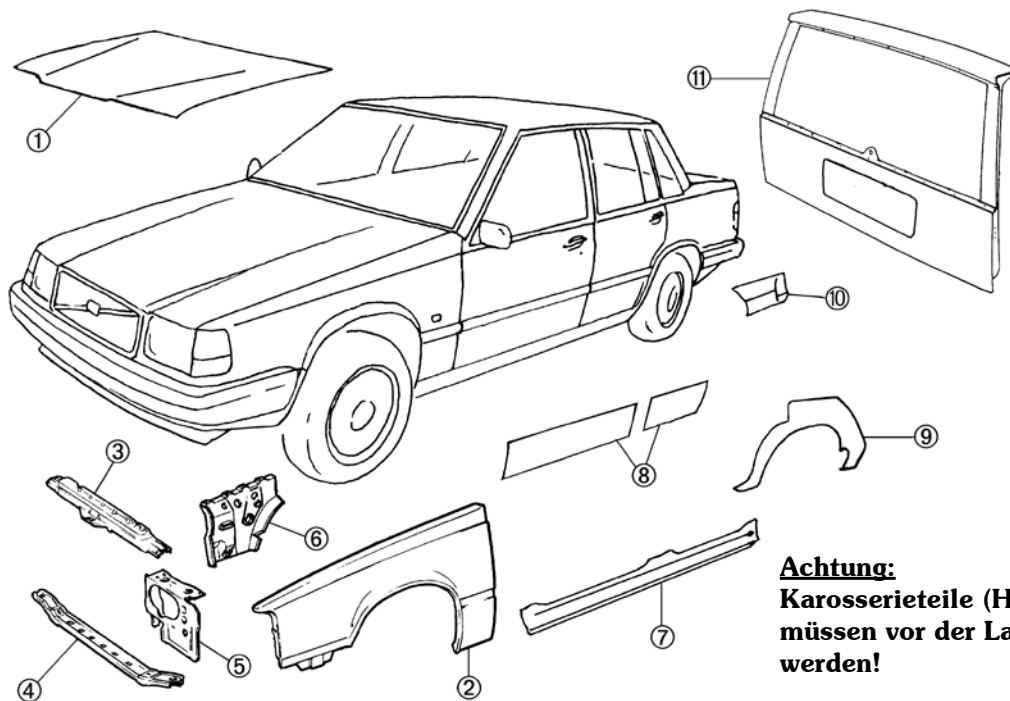

Achtung:
Karosserieteile (Hauben/Kotflügel)
müssen vor der Lackierung angepasst
werden!

① Motorhaube

740 -1989 / 760 -1987	9040280	298,00
740 1990- (Alt.2) / 940	9040281	298,00
740 1990- (Alt.2) / 940 Original	3526343	a.Anfr.
760 1988- / 960 / V90	9040282	550,00
760 1988- / 960 / V90 Original	1355339	a.Anfr.

② Kotflügel

740 -1989 / 760 -1987		
links	9040311	159,00
rechts	9040312	159,00
760 1988- / 960 -1994		
links	9040313	165,00
rechts	9040314	165,00
740 1990- / 940		
links	9045311	175,00
rechts	9045312	175,00
960 1995-		
links	9046311	a.Anfr.
rechts	9046312	a.Anfr.

③ Frontblech oben (Querträger Kunststoff)

740 -1989	3503033	65,00
740 1990-	3526754	65,00

④ Frontblech unten (Querträger)

700 / 900	3536602	a.Anfr.
-------------------------	---------	---------

⑤ Halteplatte Scheinwerfer

740 1990- / 760 1988- / 940 / 960 -1994		
links	3536654	30,00
rechts	3536655	30,00

⑥ Radhaushälfte vorn

740 -1989		
links	1334499	a.Anfr.
rechts	1334500	a.Anfr.
740 1990- / 940		
links	9152911	a.Anfr.
rechts	3503769	a.Anfr.

⑦ Schwellerblech

links	9040011	38,00
rechts	9040012	38,00

⑧ Türblech

vorn links	9040141	29,00
vorn rechts	9040142	29,00
hinten links	9040151	27,00
hinten rechts	9040152	27,00

⑨ Radlauf

links	9040581	29,00
rechts	9040582	29,00

⑩ Kotflüglecke hinten

links	9040601	45,00
rechts	9040602	45,00

⑪ Heckklappe Kombi

700 / 900 (960 -1994)	9463406	a.Anfr.
---	---------	---------

(oh. Abb.) Heckblech Limousine

744 -1989 / 764 -1987	9040650	a.Anfr.
-------------------------------------	---------	---------

Sonstiges

Frontscheibe

740 / 760 -1987 / 940

getönt mit Bandfilter 785325 219,00

Klebeband für Frontscheibe 273923 25,70

Primer -1990 1161156 20,00

Abstandhalter (2x erf.) 6848378 2,90

760 1988- / 960 1995 /V90 785322 239,00

Zierleisten Frontscheibe

① Zierleiste oben 6848469 a.Anfr.

② Zierleiste links 940 6848470 a.Anfr.

③ Zierleiste rechts 940 6848471 a.Anfr.

Zierleiste links 960 6848472 a.Anfr.

Zierleiste rechts 960 6848473 a.Anfr.

④ Zierleiste unten 940 6848301 a.Anfr.

⑤ Laschenblech schwarz (2x erf.) 3538563 a.Anfr.

Laschenblech blank (2x erf.) 3538562 a.Anfr.

⑥ Klemme schwarz (15x erf.) 1342004 a.Anfr.

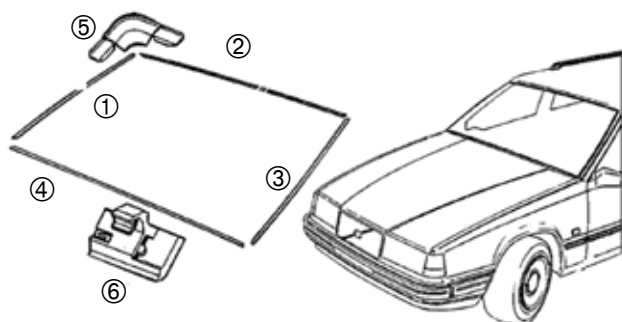

Pedalgummi

Kupplung / Bremse (Schaltgetr.) 1272021 4,00

Bremse (Automatik) 1272066 6,70

Tankdeckel

abschliessbar
Scharnier Tankklappe



1818 18,50
1380664 7,50

Radmutter

Radmuttersatz 10 Stck
verchromt, hohe Ausführung



1273068 1,35
6820010 29,00

Heckklappendämpfer Kombi

700 / 900 2719 24,00



Kugelkopf

an der Heckklappe 1316489 6,90
an der Karosserie 1355262 6,90

Kofferklappendämpfer Limousine

744 / 764 27060 28,00
944 / 964 306575 29,00

Motorhaubendämpfer

760 / 960 / V90 271010 49,00

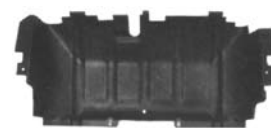

Motorschutzwanne

Kunststoff 696 40,00



Stahlfelge 740 / 760 / 940 / 960 -1994

6x15" 1387534 59,00

Radkappensatz (4St.)neue Ausf. 274380 a.Anfr.

Radkappensatz (4St.) alte Ausf. 4392529 a.Anfr.

Radkappe alte Ausf. 1392530 29,00

Stahlfelge 960 1995- / V90

6x15" 6819704 69,00

6,5x16" 9173248 85,00

Radkappensatz 15" (4Stck) 274380 69,00

Radkappe 16" (Stck) 30714561 19,90

Sonstiges

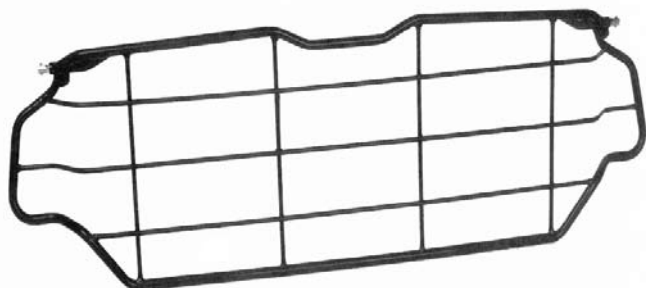

Schutzgitter Kombi

Andere Farben und Modelle ab 1993 auf Anfrage.

schwarz -1992	6820337	a.Anfr.
schwarz 1993-	9166501	110,00
grau 1993-	9166503	110,00



Anhängerkupplung Original Volvo

starre Ausführung

-1600kg	3529305	169,00
---------	---------	--------

mit abnehmbarem Zughaken	9134814	a.Anfr.
--------------------------	---------	---------

Elektrosatz für Anhängerkupplung (7-polig)

740 / 760 -1987 / 940 -1992	1188229	66,00
940 1993-	9134962	68,00



Rep.-Satz Heckklappenverkleidung 745 / 945 / 965 / V90

Verstärkungsbleche, Clips usw.	1866	16,50
--------------------------------	------	-------



Schmutzfängersatz

Schützt die Karosserie und verringert Verschmutzung. Ein Satz besteht aus zwei schwarzen Schmutzfängern und Montageteilen. Der hintere Schmutzfängersatz Z 88836 (740 -89 • 760 -87) ist mit dem Volvo-Schriftzug (siehe Abbildung oben links) versehen.

Satz für vorn

740 -1989 / 760 -1987	1394037	n.m.l.
740 1990-92 / 760 1988- / 940 / 960 -1994	9166457	33,00
960 1995-	9184642	45,00

Satz für hinten

740 -1989 / 760 -1987	1188836	28,00
740 1990-92 / 760 1988-90 / 945 / 965 -1994	9134332	33,00
944 / 964 1991-94	9134335	33,00
960 1995-	9134612	45,00



Elektrolüfter

700 4-Zyl. -1989	1395385	135,00
700 / 900 4-Zyl. 1990-91	1378916	189,00
940 / 960 / V90	9142880	179,00

Komfort / Ausstattung / Zubehör



Fussmattensatz Petex 4-teilig, mit gummierter Rückseite

Nadelfilz, schiefer 740 / 940	112740	30,00
Velours, schiefer 740 / 940	119740	45,00
Velours, schiefer 760 / 960	119760	45,00



Fussmattensatz Nadelfilz 4-Teilig, robust 740 / 940 / 760 -1987

anthrazitgrau	9134367	72,00
Fussmatte Fahrerseite einzeln	9134366	35,00

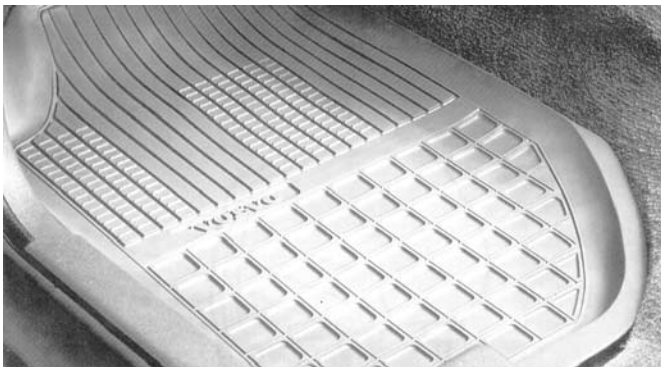

Schalenmattensatz Original 4-Teilig 740 / 760 -1987 / 940

grau/schwarz	6820910	52,00
760 1988- / 960		
grau/schwarz	6820922	52,00



Fussmattensatz Textil 4-Teilig, Rücks. gummiert 740 / 940 / 760 -1987

schwarz	9134437	a.Anfr.
grau	9134440	a.Anfr.
blau	9134438	a.Anfr.
760 1988- / 960		
grau	9134476	a.Anfr.



Laderaummatte Kombi Original

grau	9166632	a.Anfr.
beige	9166633	72,00



Wendematte Kombi Textil / Gummi Original

grau	9184968	a.Anfr.
schwarz	9192085	a.Anfr.

Wagner & Günther • Tel. 040/734 736-0 • Fax 040/734 736-20

Komfort / Ausstattung / Zubehör



Dachreling

Tragfähigkeit: 100kg, anthrazitgrau.

Satz (2 Stück) 6820800 a.Anfr.



Lastenträger für Dachreling

Tragfähigkeit: 100kg

Satz (2 Stück) 9499306 109,00



Lastenträger für Fahrzeuge ohne Dachreling

Tragfähigkeit: 100kg

Satz (2 Stück) 3524961 89,00



Dachspoiler mit Bremsleuchte

Grau grundiert, zur Lackierung in Wagenfarbe. 3Watt-Bremsleuchte mit 40 LEDs. Einfache Montage ohne die Karosserie zu beschädigen.

(nicht für **965** 1995-) 9192035 325,00

Reparaturanleitungen Haynes Publ.

Umfassende, besonders brauchbare Reparaturanleitungen.
Viele Seiten, zahlreiche Fotos und Zeichnungen,
englischer Text.

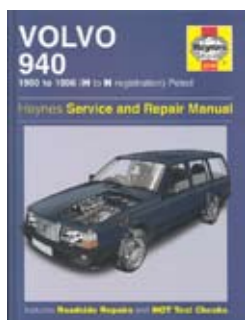

940 1992-96 mit Benzinmotor

87- 602495 29,90

Jetzt mit Wörterbuch
(englisch/deutsch) für die
wichtigsten Fachbegriffe!



740 / 760 1982-91 mit Benzinmotor

87- 167463 29,90

Weitere Bücher, Prospekte, Betriebsanleitungen und Poster
unter www.w-und-g.de

Wagner & Günther • Tel. 040/734 736-0 • Fax 040/734 736-20

Alle Preisangaben in Euro inklusive Mehrwertsteuer!

Komfort / Ausstattung / Zubehör



Laderaumabdeckung/Sichtschutz Kombi

schwarz	9192159	209,00
grau	9192160	209,00
beige	9134059	209,00



Schwellerauflage

Elegantes Zubehör mit dekorativem Design in silber und schwarz. Aus Polyurethan mit Volvo-Schriftzug. Der Satz enthält jeweils eine Schwellerauflage für alle 4 Türen.

700 / 940 / 960 -1995	9166035	119,00
Schwellerschutzleiste Tür vorn	9134869	35,00
Schwellerschutzleiste Tür hinten	9134870	27,50



Windabweiser Schiebedach

Vermindert Luftzug bei geöffnetem Dach und schützt vor Sonnenlicht. Aus rauchfarbenem Kunststoff.

Originalversion mit Befestigungssatz	13055	85,00
Version zum Kleben	77005	69,00

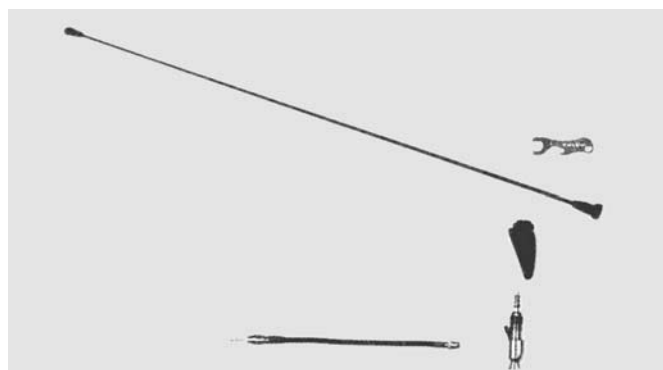

Stabantenne 600mm (Original Volvo)

Schwarz eloxierte, rostfreie Antenne für die Kombis der 700/900-Serie mit stabilem Stab. Zur Montage am linken hinteren Dachpfosten.

Antenne komplett	9447930	57,00
Universal-Stabantenne 740 mm	335181	22,90



Windabweisersatz

Selbstklebend, aus transparentem Acryl. Satz für links und rechts.

Für **700 / 940 / 960** -1994

4-teiliger Satz Tür vorn/hinten	740940	49,00
---------------------------------	--------	-------



Mittelarmlehne mit Getränkehalter

740 / 760 -1987 / 940 blau	9134883	a.Anfr.
760 1988- / 960 -1994 grau	9134101	112,00
760 1988- / 960 1994 blau	9134103	112,00

Ausführung für **960** 1995- / **V90**

nur noch in Einzelteilen lieferbar!

Wagner & Günther • Tel. 040/734 736-0 • Fax 040/734 736-20



PreWoodec
Luxe

Prestige Woodline Dekor de

Die Fahrzeug-Innenausstattung im exklusiven Wurzelholz-Look mit den vielen Vorteilen:

Eine exklusive Aufwertung • Chic, elegant, wertvoll • Materialstärke ca. 2,5mm (3D-Look) • Hochglanzeffekt • Eine runde Sache ohne Ecken und Kanten • Hitzebeständig und kälteresistent • Biegsam und hochflexibel • Kratzfest und splitterfrei - keine Verletzungsgefahr bei Unfällen • TÜV-Sicherheitsgeprüft • Schnellmontage in ca. 10-15 Minuten - selbstklebend, ohne Einsatz von aggressivem, giftigem Sekundenkleber • Keine Beschädigung des Untergrundes bei der Montage möglich • Wieder ablösbar • 10 Jahre Garantie

740 1983-1991

12-teilig für Armaturenbrett, Mittelkonsole und Türen
Wurzelholzdekor 18710 110,00

960 1995-

17-teilig für Armaturenbrett, Mittelkonsole und Türen
Wurzelholzdekor 18708 129,00

940 1991-

12-teilig für Armaturenbrett, Mittelkonsole und Türen
Wurzelholzdekor 187020 115,00

S90 / V90

17-teilig für Armaturenbrett, Mittelkonsole und Türen
Wurzelholzdekor 18944 129,00

**Alle Dekorsätze sind auf Anfrage
auch in Titan-Wurzelholz, Carbon-
Fiber und Alu-Look erhältlich.**

Verkaufs- & Lieferbedingungen

1. Allgemeines

Für alle Lieferungen und Leistungen (und zwar auch für solche aus künftigen Geschäftsabschlüssen) gelten ausschliesslich die auf den aktuellen gesetzlichen Bestimmungen beruhenden Verkaufs- und Lieferbedingungen der Verkäuferin in der jeweils neuesten Fassung, soweit nicht im Einzelfall ausdrücklich etwas anderes schriftlich vereinbart worden ist.

Die Unwirksamkeit einer oder mehrerer der nachstehenden Bestimmungen berührt nicht die Wirksamkeit der übrigen Bedingungen.

2. Angebote

Sämtliche Angebote sind freibleibend.

3. Preise

Es gelten ausschliesslich die Preise der aktuellen Preisliste. Preisänderungen vorbehalten.

Die Preise sind Endpreise. Sie enthalten die jeweils gültige Mehrwertsteuer und verstehen sich frei ab Auslieferungslager der Verkäuferin.

Fracht- und Verpackungskosten werden gesondert berechnet (siehe dort).

4. Versand

Alle Sendungen erfolgen auf Rechnung und Gefahr des Käufers. Die Gefahr geht mit Verlassen des Auslieferungslagers der Verkäuferin über.

Die Wahl des Beförderungsweges und des Beförderungsmittels erfolgt mangels besonderer Weisung seitens des Käufers durch die Verkäuferin nach bestem Ermessen ohne Haftung für billigste und schnellste Verfrachtung. Grundsätzlich erfolgt die Lieferung auf dem günstigsten Versandweg. Bei besonders eiligen Bestellungen wird die Verkäuferin bemüht sein, die Lieferzeit durch besondere Versendungsformen zu verkürzen.

Sperrige Ersatzteile werden mit Spedition versandt.

5. Verpackungskosten

Bei Bestellungen bis Euro 150,00 werden anteilige Verpackungskosten von derzeit Euro 1,50 bis Euro 5,00 (je nach Aufwand) berechnet. Bei besonders sperrigen, aber zugleich sehr empfindlichen Teilen (z.B. Kotflügeln) ist eine besonders aufwendige Verpackung notwendig, die mit derzeit Euro 10,00 berechnet wird.

6. Abnahme

Gerät der Käufer mit der Annahme/Abnahme ganz oder teilweise in Verzug, hat die Verkäuferin die Wahl, entweder etwa noch rückständige Waren anzuliefern oder einzulagern und unter Einbezug aller entstehenden Kosten als geliefert in Rechnung zu stellen oder in soweit ohne Setzung einer weiteren Frist vom Vertrag zurückzutreten. Das Recht der Verkäuferin auf Schadenersatz wegen Nichterfüllung bleibt unberührt.

7. Zahlung

Der Versand erfolgt ausschliesslich per Nachnahme. Vorkassenüberweisungen müssen auf das Konto der Verkäuferin **Postbank Hamburg** erfolgen:

für Inlandsüberweisungen: Konto 13171208BLZ 20010020

für Auslandsüberweisungen:

IBAN-Nr: DE14 2001 0020 0013 1712 08 SWIFT-BIC: PBNKDEFF

8. Lieferung

Sind die gewünschten Gegenstände vorrätig, wird die Bestellung im Regelfall innerhalb von 24 Stunden ausgeführt.

Etwa angegebene Lieferzeiten sind grundsätzlich unverbindlich. Wird in Ausnahmefällen eine bestimmte Lieferzeit zugesichert, gilt dies unter Vorbehalt höherer Gewalt, rechtzeitiger Selbstbelieferung und der Erteilung etwa erforderlicher behördlicher Genehmigungen.

Hält eine Behinderung o.ä. längere Zeit an, ist die Verkäuferin berechtigt, vom Vertrag zurückzutreten. Das gleiche Recht steht unter Ausschluss etwa weitergehender Rechte dem Käufer zu, falls die Vertragsabwicklung für ihn unzumutbar geworden ist.

Der Ausfall von Lieferungen und Leistungen des Vorlieferanten der Verkäuferin, gleichgültig aus welcher Ursache, oder der Untergang der Ware entbinden die Verkäuferin von ihrer Leistungs-/Lieferungspflicht, es sei denn, dass hinsichtlich des Leistungsausfalles oder Untergang der Ware grobe Fahrlässigkeit auf Seiten der Verkäuferin vorliegt.

Mit Ausnahme dieser Einschränkung sind alle sonstigen Schadenersatzansprüche des Käufers ausgeschlossen, jedoch ist die Verkäuferin verpflichtet, ihre Ansprüche gegen den Vorlieferanten an den Käufer abzutreten.

9. Widerrufsrecht/Rückgaberecht

Der Käufer hat das Recht, ohne Angabe von Gründen innerhalb von 2 Wochen nach Erhalt der Ware den Vertrag schriftlich zu widerrufen oder die Ware zurück zu schicken. Die Verkäuferin ist verpflichtet, durch den Kunden geleistete Zahlungen zu erstatten. Die Rücksendekosten bei einem Warenwert bis 40 EURO trägt der Kunde.

Die Verkäuferin ist zur Rücknahme der Ware in jedem Fall verpflichtet; ist die Ware oder die Originalverpackung beschädigt, kann die Verkäuferin Schadenersatz verlangen.

Die Kosten und Gefahrenerücksendung trägt die Verkäuferin. Die Verkäuferin behält sich das Recht vor, die Annahme unfreier Rücksendungen zu verweigern.

10. Gewährleistungen

Alle von der Verkäuferin gelieferten Fahrzeugsatzteile unterliegen den gesetzlichen Vorschriften der Gewährleistung. Daraus folgt, dass die Verkäuferin ein Gewährleistung von zwei Jahren (ab dem Zeitpunkt der Lieferung) gewährt. Diese Gewährleistung ist beschränkt auf den Umtausch des beschädigten Teiles gegen ein einwandfreies Neu- bzw. Gebrauchtteil. Die Gewährleistung gilt nur, soweit es sich um einen Materialfehler handelt. Schäden, die auf unsachgemässe Handhabung oder Verschleiss zurück zu führen sind, sind von dieser Regelung ausgeschlossen.

Ansprüche auf Ersatz von mittelbaren oder unmittelbaren Schäden, auch solche aus Falschliefereien, unerlaubter Handlung -soweit gesetzlich zulässig- ausgeschlossen. Dies gilt auch für den Fall des Fehlens einer zugesicherten Eigenschaft, insoweit ist die Verkäuferin lediglich zur Ersatzlieferung verpflichtet.

11. Austauschteile

Bei Austauschteilen handelt es sich um gebrauchte Ersatzteile, die durch Instandsetzung, Reparatur und Einbau von neuen Verschleissteilen wieder in einen völlig funktionsfähigen Zustand versetzt wurden. Sie unterscheiden sich von Neuteilen lediglich durch ihr Äusseres, an dem man erkennt, dass dieses Teil schon einmal benutzt wurde und durch einen niedrigeren Verkaufspreis im Vergleich zu einem entsprechenden Neuteil. Die Verkäuferin leistet daher für Austauschteile im gleichen Umfang wie für Neuteile Gewährleistung (Vergleiche Ziffer 10).

Voraussetzung für die Lieferung von Austauschteilen ist die Anlieferung von wiederverwertbaren entsprechenden Altteilen durch den Käufer. Die Anlieferung der Altteile kann vor oder nach Lieferung eines Austauschteles erfolgen.

Soll die Lieferung eines Austauschteles vor Anlieferung des Altteles erfolgen, ist die Verkäuferin berechtigt, dem Käufer einen Pfandbetrag in Höhe der Preisdifferenz zwischen Austausch- und Neuteil in Rechnung zu stellen.

Dieser wird erstattet, sobald die Altteile in ordnungsgemäsem wiederverwendbaren Zustand bei der Verkäuferin eingetroffen sind.

Die Verkäuferin behält sich das Recht vor, unverwendbare Altteile (Schrott) zurückzuweisen und den Pfandbetrag einzubehalten, bzw. den Preis für ein Neuteil in Rechnung zu stellen.

Sollten die Altteile nicht innerhalb eines Monats nach Lieferung der Austauschteile bei der Verkäuferin eintreffen, ist die Verkäuferin berechtigt, die Annahme der Altteile zu verweigern und den Pfandbetrag einzubehalten. Gleiches gilt für Sendungen, die der Verkäuferin unfrei zugestellt werden.

Die Kosten für Verpackung und Transport der Altteile einschliesslich etwa anfallender Nebenkosten trägt ausschliesslich der Käufer. Dies gilt auch für den Fall, dass die Verkäuferin die Annahme verweigert. Hinsichtlich der Gefahrtragung für die Anlieferung bzw. Rücksendung von Altteilen gelten die Vereinbarungen für die Lieferung bzw. Rücksendung von Neu- und Austausch- und Gebrauchtteilen entsprechend (Vergleiche Ziffer 4 und 9).